



BALERI ITALIA®

1984

Baleri Italia è il marchio
icona del XX secolo.
Fondato nel 1984,
gli anni della sobrietà
e del rigore forma/funzione,
è la massima espressione
di una certa idea di design,
pragmatica e insieme utopica,
all'inseguimento
dell'oggetto autentico,
non obsolescente,
non appariscente,
coerente, internazionale.
Oggetti e collezioni evergreen,
firmate da grandi maestri
(Mangiarotti)
ed esordienti divenuti
poi riferimenti di creatività
(Baroli, Starck, Wettstein),
hanno dato vita a un
universo contemporary classic
che oggi ritrova vitalità,
produzione, comunicazione
e forza commerciale.

Baleri Italia is the iconic brand
of the 20th Century.
Founded in 1984,
in the years of sobriety
and rigor of forms/functions,
it is the ultimate expression of
a certain pragmatic
and unattainable design idea;
in pursuit of the perfect,
non-obsolete,
non-flashy,
consistent
and international object.
Evergreen objects
and collections,
signed by great masters
(Mangiarotti)
and newcomers who
then became the references
in terms of creativity
(Baroli, Starck, Wettstein),
giving life to
a classical-contemporary
universe that now,
has found its vitality,
production, communication
and commercial strength.

collezione collection

Cafè Chair	4
Francesca Spanish	6
Richard III	8
President M	10
Mac Gee	12
Juliette	16
Caprichair	18
Capri Jolly	20
Bill	22
T-Table	26
Cartoons	30
Marì 2015	32
I.S.I. Chair	34
Mama	38
Tato	40
Tato Collection	44
Flipt	48
Bentz	50
Fratino	52
Plato	54
Obo	56
St.Martin	60
Segno	64
Scalo	66
Bermuda	70
Miss Match	72
Roundel	74
Paloma	78
Kin	80
Kin Lounge	82
Donna	86
Match Point	90

Philippe Starck

Philippe Starck, designer di fama mondiale dall'inventiva poliedrica, è sempre concentrato sull'essenziale, sulla sua visione: la creazione, in ogni sua forma, deve migliorare la vita del maggior numero possibile di persone. Grazie a un prolifico lavoro in tutti i settori, dai prodotti di uso quotidiano (mobili, uno spremi agrumi, biciclette elettriche, una turbina eolica individuale), all'architettura (hotel, ristoranti che aspirano a essere luoghi stimolanti) fino all'ingegneria navale e spaziale (mega yacht, modulo abitativo spaziale), Starck continua incessantemente a sfidare i confini e le esigenze del design, diventando uno dei designer più visionari e rinomati della scena contemporanea internazionale. Nel 1984 e nel 1985, Philippe Starck collabora con Baleri Italia per creare cinque prodotti: Café Chair, Francesca Spanish, Richard III, Président M e Mac Gee. Visionarie e senza tempo, queste creazioni ormai iconiche continuano a essere un successo ancora oggi.

Philippe Starck, world famous creator with multifaceted inventiveness, is always focused on the essential, his vision: that creation, whatever form it takes, must improve the lives of as many people as possible. By employing his prolific work across all domains, from everyday products (furniture, a citrus-squeezer, electric bikes, an individual wind turbine), to architecture (hotels, restaurants that aspire to be stimulating places) and naval and spatial engineering (mega yachts, space habitation module), he continually pushes the boundaries and requirements of design, becoming one of the most visionary and renowned creators of the international contemporary scene. In 1984 and 1985, Philippe Starck collaborated with Baleri to create five pieces of furniture: Café Chair, Francesca Spanish, Richard III, Président M and Mac Gee. Visionary and timeless, these now-iconic creations are still a successful production today.

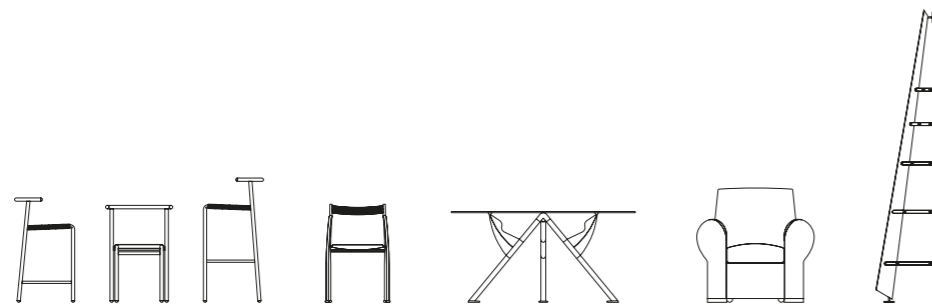

Café Chair

Una sedia disegnata dal più famoso designer francese per l'allora più famoso Caffè francese: Café Costes a Parigi. Questa sedia impilabile è solida e confortevole: la sedia ideale per un Caffè. Realizzata in stretta collaborazione con Baleri Italia, le linee minimali e senza tempo della Café Chair si abbinano elegantemente a tutti gli interni e agli stili di vita sia pubblici che privati.

A chair designed by the most famous French creator for the then most famous French café: Café Costes in Paris. This stackable chair is solid and comfortable: the ideal chair for a café. Divided in close cooperation with Baleri Italia, the minimal and timeless lines of the Café Chair can elegantly match with all both public and private interiors and lifestyles.



1984



Francesca Spanish

Il nome della sedia con braccioli, Francesca Spanish, è quello di un personaggio di Ubik, romanzo di Philip K. Dick che ha affascinato Starck. A prima vista il disegno estremamente onesto e rigoroso, restituisce subito la semplice funzionalità dell'oggetto, ma lo schienale si inclina seccamente, agganciandosi ai braccioli; questi curvano in modo volutamente marcato fino a diventare gambe: le stesse proporzioni si alterano lievemente. La pulizia delle linee si complica, l'oggetto subisce uno slittamento percettivo, diventando presenza espressivamente corposa.

The Francesca Spanish chair with armrests is named after a character from Ubik, a novel by Philip K. Dick which captured Starck's imagination. At first sight, the extremely honest and rigorous design looks neat and stripped to its essentials to highlight the functional nature of the object, yet the backrest pushes forwards hooking itself onto the arms which in turn boldly curve down to become the legs with a gentle change of proportions. The simple clean lines become complex, the object slides into another dimension and takes on an expressive physical presence.



1984



Richard III

L'essenza stessa del decoro borghese con un tocco moderno, l'oggetto come una maschera, una magica scatola tecnologica. Ecco gli ingredienti di questa poltrona altamente simbolica. La Richard III è stata creata da Philippe Starck che, ispirato dalla vista di vecchie poltrone da club malandate abbandonate per strada, decise di donare loro una nuova vita. In quel momento, Starck stava immaginando gli interni dell'appartamento privato del Presidente nel Palazzo dell'Elysée e la Richard III divenne la poltrona preferita del Presidente François Mitterrand.

The very essence of bourgeois décor with a modern twist, the object as a mask, a technological jack-in-the-box. These are the ingredients of this highly symbolic armchair. The Richard III was created by Philippe Starck who, moved by the sight of battered old club armchairs abandoned in the street, decided to give them a new life. At this time, Starck was imagining President's private apartment interiors in the Elysée Palace and the Richard III became President François Mitterrand's favorite armchair.



1985



President M

President M è il tavolo progettato per lo studio privato di François Mitterrand all'Elysée. Composto da sole 3 parti strutturali il tavolo è totalmente disaggregabile. Le gambe tubolari costituiscono una struttura secondaria, una sorta di base enfattizzata che sorregge i veri elementi portanti del piano in cristallo trasparente, le sagome pressofuse nervate: pinne di pescecane, ali d'angelo, silhouettes biomorfe, così visivamente incongrue e così perfettamente funzionali che il piano vi poggia quasi levitando.

Président M is the table designed for François Mitterrand's private study at the Elysée Palace. Created to the minimum, it is composed of only 3 structural parts and can be completely dismantled. The tubular legs are a secondary structure, providing the base for the fins or wings on which the transparent glass tabletop is resting. These biomorphic silhouettes are so visually striking and so ideally suited to their function that the tabletop seems to be floating on thin air.



1984



Mac Gee

Mac Gee è l'essenza stessa di una libreria. Philippe Starck ha pulito e ripulito la struttura per mantenere solo il nucleo, lo scheletro di una libreria. Evitando quindi gli stili, la libreria Mac Gee risulta senza tempo e ha vissuto per decenni come se fosse semplicemente appoggiata al muro, quasi come un *objet trouvé* che si adatta a tutti gli interni e va oltre le tendenze.

*Mac Gee is the essence of a bookshelf. Philippe Starck cleaned and cleaned the structure to only keep the square root, the skeleton of a bookshelf. Therefore avoiding styles, the timeless Mac Gee has lived for decades, as if simply leaned against the wall, almost as an *objet trouvé* that matches every interiors and transcends trends.*



1984



Hannes Wettstein

Nasce nel 1958 ad Ascona, in Svizzera, vive e lavora a Zurigo. Il suo lavoro è orientato principalmente verso il product design e l'architettura d'interni. Realizza showroom di moda e di arredamento, spazi collettivi, alberghi, allestimenti, uffici, in Svizzera e all'estero. Progetta e realizza mobili e accessori in collezioni limitate per alcune industrie svizzere. Disegna mobili, lampade, orologi, occhiali, tappeti, maniglie, biciclette. Inizia la sua collaborazione con Baleri Italia nel 1985 e firma molti pezzi di successo per l'azienda. Hannes Wettstein scompare a soli 50 anni nel luglio 2008.

Born in 1958 in Ascona, Switzerland, he lived and worked in Zurich. His main professional activities were in the fields of product design and interior architecture. He designed fashion and furniture showrooms, public spaces, hotels, installations, offices, both in Switzerland and abroad. He designed limited edition collections of furnishings and accessories for several Swiss companies. His projects include furniture, lamps, watches, eyeglasses, rugs, handles, bikes. His collaboration with Baleri Italia began in 1985; he designed many successful products for the company. Hannes Wettstein died in July 2008. only 50 years old.

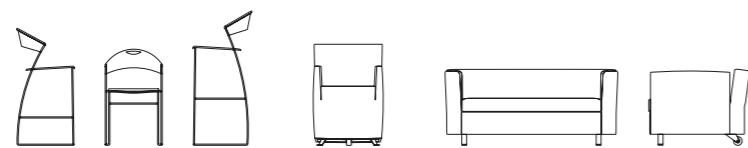
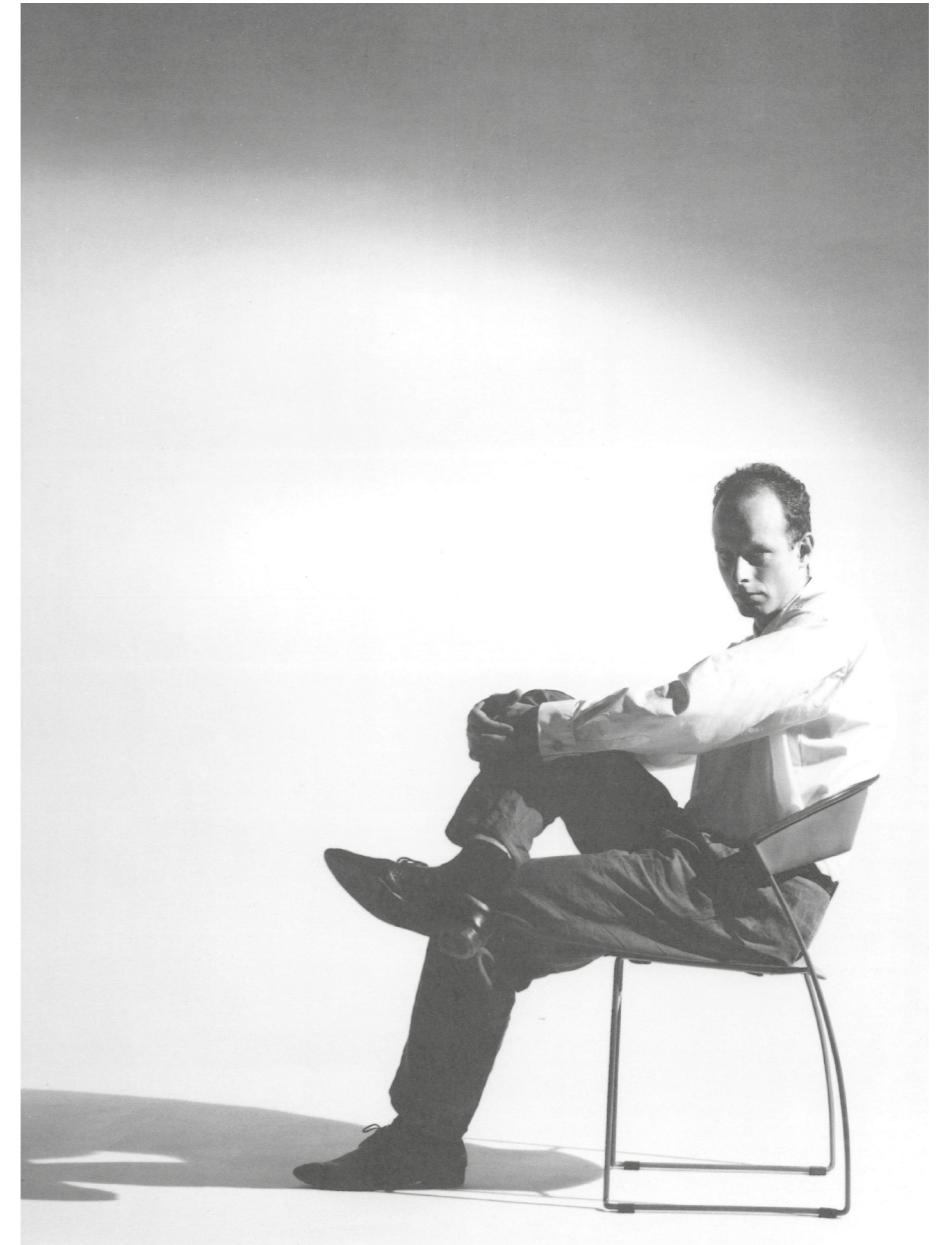

Juliette

Dalla frenetica e vivace attività disegnativa di Wettstein fuoriesce un giorno lo schizzo di una sedia; in essa, la struttura dello schienale, apparentemente senza logica, si piega in avanti. Grazie ad un pretesto formale nasce un elemento funzionale. Ristudiando industrialmente il progetto, lo schienale diventa anche bracciolo e la sedia una poltroncina. Questa "superleggera" fatta di niente e di molti accorgimenti, è sorprendentemente comoda.

Out of the frenetic turmoil of Wettstein's design activity, one day emerged the idea of a chair; defying all known logic, the structure of the back, curved forwards. With this idea as basic condition of the design, form was translated into function. During the revision of the project for industrial production, the back also became an arm and the chair was transformed into a small armchair. This "supersleek" creation, seemingly made out of air and a clever idea, is surprisingly comfortable.



1987



Caprichair

Caprichair è un'idea precisa: una funzione espressa correttamente, una forma quasi antropomorfa e ammiccante, un insieme felice di dettagli e piccoli valori. Il suo linguaggio di forme e di concetti si pone in scena in modo alterno: con prepotenza a volte, a volte con naturalezza. Caprichair è il primo prodotto di una famiglia, utilizzabile indifferentemente nella casa e in ufficio.

Caprichair is a precise idea: function perfectly expressed. A playful, almost anthropomorphic form, a serendipitous example of details and small finishing touches. Its formal and conceptual idiom wavers, at times dominating, at time relaxed. Caprichair is the first of a family of products which can be utilised both in the home and in the office.



1990



Capri Jolly

Caprichair è un'idea precisa: una funzione espressa correttamente, una forma quasi antropomorfa e ammiccante, un insieme felice di dettagli e piccoli valori. Il suo linguaggio di forme e di concetti si pone in scena in modo alterno: con prepotenza a volte, a volte con naturalezza. Caprichair è il primo prodotto di una famiglia, utilizzabile indifferentemente nella casa e in ufficio.

Caprichair is a precise idea: function perfectly expressed. A playful, almost anthropomorphic form, a serendipitous example of details and small finishing touches. Its formal and conceptual idiom wavers, at times dominating, at time relaxed. Caprichair is the first of a family of products which can be utilised both in the home and in the office.



1991



Bill

Avventurandosi in un terreno insolito tra eleganza e praticità, Wettstein evita azzardi radicali e propone, a integrazione della serie Capri, un divano apparentemente composto e misurato. Recuperata l'idea del sofà americano, il progetto ne indaga limiti e potenzialità. Il risultato è un divano che suggerisce una grande libertà d'uso, che non invade lo spazio sia esso domestico o pubblico, ma piuttosto restituisce il piacere di una disinvolta discrezione.

Setting off into a challenging territory, between elegance and practicality. Wettstein manages to avoid taking radical hazards and creates a sofa, understated and sober in its look, to complete the Capri series. Recovering the idea of the low-slung American sofa, the design explores both its limits and potentialities. The final result is a sofa that suggests a huge freedom of use, that does not interfere with the space, domestic or public, but rather returns the pleasure of a casual ease.



1994



Angelo Mangiarotti

Angelo Mangiarotti, architetto e designer milanese, laureato al Politecnico di Milano nel 1948, ha segnato il design italiano del XX secolo. Celebre per l'equilibrio tra forma e funzione, ha collaborato con aziende prestigiose, contribuendo al successo del design italiano moderno. Tra le sue opere architettoniche spiccano il grattacielo a Niguarda, Milano, e la chiesa di San Giovanni Battista ad Augusta. L'approccio minimalista e l'attenzione alla precisione costruttiva si riflettono anche nei mobili e oggetti d'uso quotidiano, diventati icone del design. Mangiarotti è stato membro dell'ADI (Associazione per il Disegno Industriale), sottolineando il suo impegno nel plasmare il panorama del design industriale italiano.

Angelo Mangiarotti, Milanese architect and designer, graduated from the Politecnico di Milano in 1948, leaving a significant mark on 20th-century Italian design. Renowned for the balance between form and function, he collaborated with prestigious companies, contributing to the success of modern Italian design. Among his notable architectural works are the skyscraper in Niguarda, Milan, and the church of San Giovanni Battista in Augusta. His minimalist approach and attention to construction precision are also reflected in furniture and everyday objects, which have become design icons. Mangiarotti was a member of the ADI (Association for Industrial Design), emphasizing his commitment to shaping the landscape of Italian industrial design.

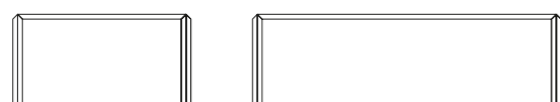
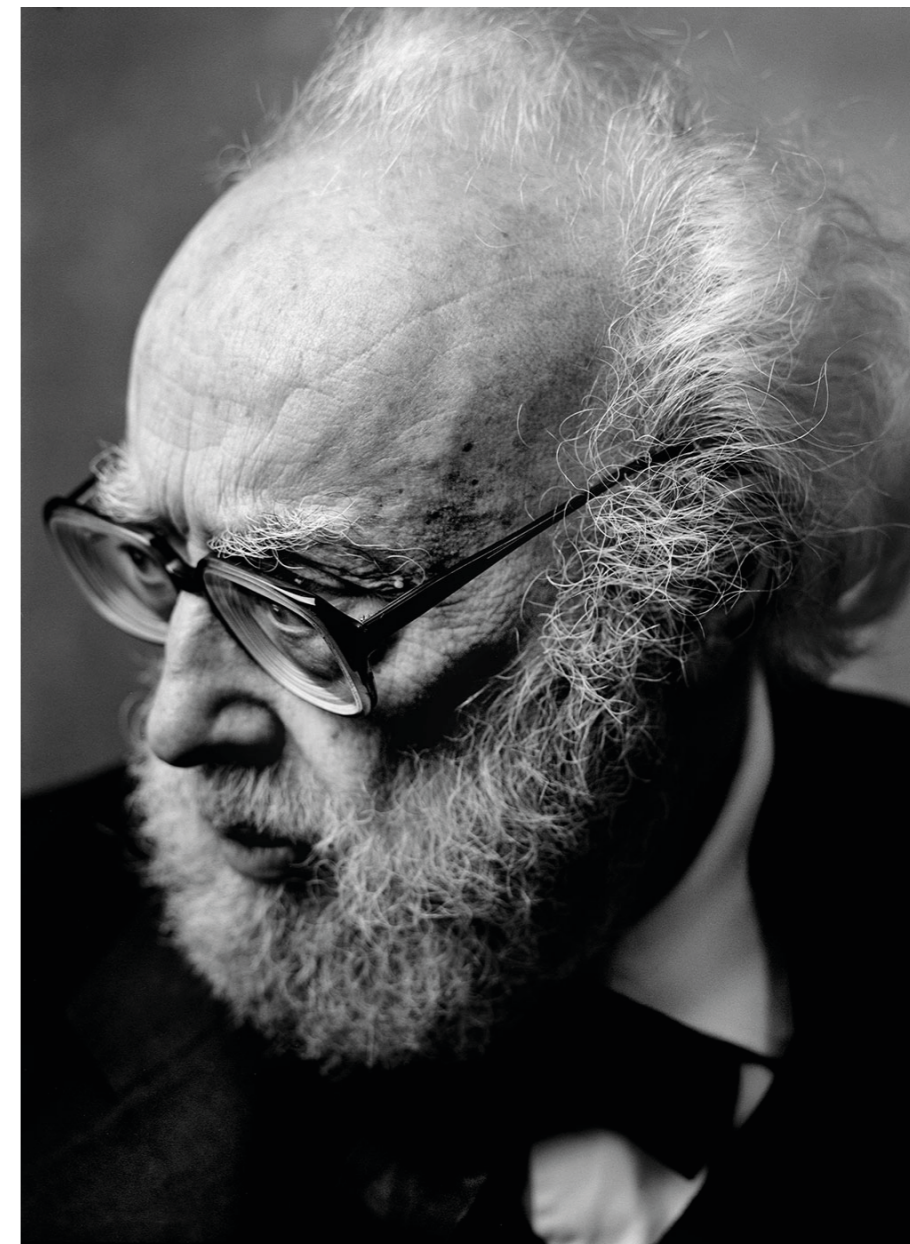

T-Table

Disegnare un tavolo essenziale, che si distingua per i suoi particolari. Quella che sembra una contraddizione in termini - l'essenzialità e il particolare distintivo - è stata risolta da Mangiarotti con il semplice accostamento di due estrusi a "L", che si trasformano in "T" e con un solo taglio a 45°: il tavolo come lo avrebbe disegnato un bambino si trasforma così in un oggetto visivamente raffinato e sospeso e in un prodotto strutturalmente solido e leggero.

To design an essential table that stands out for its details. What might seem like a contradiction in terms - the essential and the distinctive detail - has been resolved by Mangiarotti by means of the simple combination of two "L" shaped extrusions that become a "T" with a single 45° cut: the table as a child would draw it is thus transformed into a visually refined and suspended object, and a structurally solid, light product.



1998



Luigi Baroli

Nasce a Corbetta, in provincia di Milano nel 1951. Dopo la laurea in architettura presso il Politecnico di Milano, si occupa di architettura di interni, orientandosi anche verso il design del gioiello. Nel 1994 gli viene assegnato il Compasso d'Oro per il progetto della parete Cartoons realizzata da Baleri Italia nel 1992. Ha collaborato con Baleri Italia dal 1990 al 2004, curando la direzione artistica dello showroom di Milano e gli allestimenti di presentazione della collezione in Italia e all'estero. Uno dei suoi progetti più recenti per Baleri Italia, la sedia e poltroncina Mari, è presto diventato uno dei bestseller dell'azienda.

Born near Milan in 1951, after a degree in architecture at Politecnico he has worked mainly in the field of interior design, although jewellery design was another major interest. In 1994 he won the Compasso d'Oro award for Cartoons screen, produced by Baleri Italia in 1992. He has been a collaborator of the company from 1990 to 2004, in charge of the Art Direction of the showroom in Milan and the settings for the collection in occasion of events both in Italy and abroad. One of his latest projects for Baleri Italia, the innovative Mari chair and armchair, has become one of the company's bestsellers.

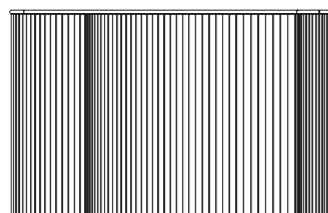

Cartoons



Compasso d'Oro 1994

1992

Cartoons divide lo spazio con un elemento architettonico barocco e minimalista allo stesso tempo. Il paravento è una sublime mistificazione: un muro che non è un muro. Un materiale povero, ma affidabile, il cartone ondulato, in una tecnologia raffinatissima. Per ottenere la massima arrotolabilità e duttilità d'uso, i fogli di cartone sono due, affiancati, mentre le spalle dell'intera struttura sono autoportanti.

Cartoons creates a spatial division that is baroque and minimalist at the same time. The idea of the screen is a sublime mystification: a wall that is not a wall. Corrugated cardboard, a humble but reliable material, is presented in a very refined technology. Two sheets of cardboard, positioned side by side, ensure the maximum ease in rolling and unrolling the screen and are coupled to a free-standing structure.



Marì 2015

Marì è una seduta tessile che comunica la propria natura di sedia offrendo il comfort di una poltroncina. Un doppio progetto che arriva alla morbidezza attraverso il vuoto e l'elasticità della struttura interna, contrapponendo la trasparenza dello spazio alla preziosità materica delle imbottiture. Eleganza formale e leggerezza visiva: il pieno si fa vuoto e diventa un abito da indossare.

Marì is a fabric-covered seat that formally conveys its nature chair while offering the comfort of a small armchair. A double project that achieves comfort through space and the elasticity of the internal structure and that juxtaposes the transparency of space to the material richness of the upholstered elements. Elegance and visual lightness: full volumes become empty as a smart dress to wear.



2015



I.S.I. Chair

Citazioni colte, amarcord generazionali e una tecnologia sofisticata per un risultato sorprendentemente semplice: aspetto familiare, grande versatilità, leggerezza e comfort inaspettato. Una famiglia di sedute pensate per ambienti domestici, ufficio e contract.

Sophisticated quotes, generational amarcord and refined technology for a surprisingly simple result: familiar look, lots of versatility, light and unexpected comfort. A family of seating designed for residential, office and contract use.



2015



Denis Santachiara

Nasce nel 1950 a Campagnola, Reggio Emilia. Inizia la sua attività nel 1966 come designer presso il Centro Stile Fiat. Realizza oggetti di design di alta tecnologia e densità artificiale, esposti in mostre personali e collettive anche presso la Biennale di Venezia nel 1980 e il Grand Palais di Parigi. Ha organizzato numerose mostre tra cui "La Neomerce" alla Triennale di Milano nel 1985 e al Centre Pompidou di Parigi. Ha curato l'allestimento "New Persona" per la Biennale di Firenze 1996/97. Collabora con Baleri Italia dal 1995 ed è autore di progetti ironici e poetici di grande successo come Mama, Tato e Celine.

Born in Campagnola near Reggio Emilia in 1950, Denis Santachiara started his career in 1966 as a designer at the Fiat Style Centre. He makes hi-tech designer objects of great artistic density that he displays in solo and group shows in prestigious locations as the 1980 Venice Biennale and the Grand Palais in Paris. The numerous exhibitions that he has organized include "La Neomerce" at the Triennale in Milan in 1985 and the Pompidou Centre in Paris. He also curated the "New Persona" display for the 1996/97 Florence Biennale. Santachiara has worked with Baleri Italia since 1995 and he is the author of hugely successful ironic and poetic projects such as Mama, Tato and Celine.



Mama

“Una rilassante e continua ninna nanna di una Mama accogliente e domestica, sempre pronta a coccolarti. Ecco lo spirito di questa poltrona che si anima coccolando e cullando nello spazio domestico, coinvolgendo tutto il corpo dalla testa ai piedi.”

Denis Santachiara

“A relaxing and continuous lullaby in the welcoming embrace of a Mama, always ready to cuddle; this is the spirit of the armchair that comes alive cuddling and cradling in the domestic space, involving the whole body from head to toe.”

Denis Santachiara

1995



Tato

La forma pura, elementare, ideale resa confortevole. Sotto queste forme sferoidi, che appagano inizialmente l'occhio, ma che difficilmente si presumono comode o più semplicemente usabili, una tecnologia di schiume ecologiche, insieme ad una struttura in materiale plastico rigido, le trasformano in sedili anatomicamente adattabili durante l'uso e le fa tornare forme geometriche indeformabili e indeformate subito dopo.

To make pure, elementary, ideal form into something comfortable. Beneath these spheroidal forms, visually striking, but apparently uncomfortable, seemingly useless, the technology of ecological foam rubber, together with a rigid plastic structure, combine to create a way of sitting in anatomical comfort, based on geometric forms that adapt to the human body and then return to their sculpted form, again and again.

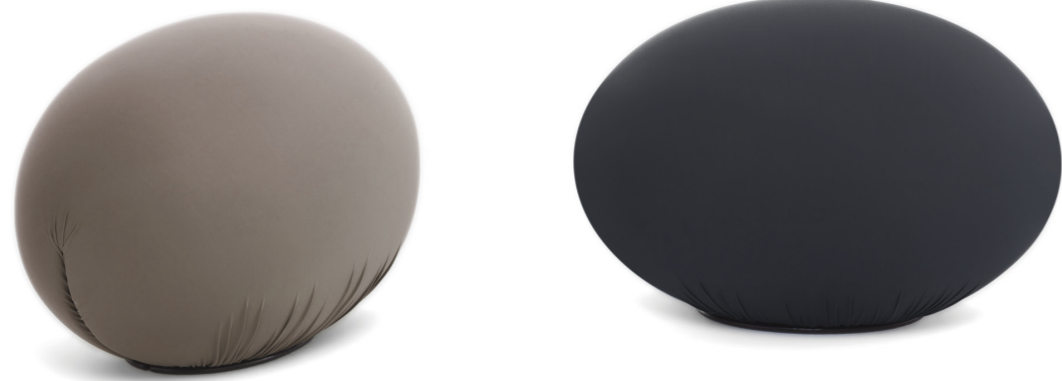

1995



Denis Santachiara and Enrico Baleri

Nasce nel 1950 a Campagnola, Reggio Emilia. Inizia la sua attività nel 1966 come designer presso il Centro Stile Fiat. Realizza oggetti di design di alta tecnologia e densità artificiale, esposti in mostre personali e collettive anche presso la Biennale di Venezia nel 1980 e il Grand Palais di Parigi. Ha organizzato numerose mostre tra cui "La Neomerce" alla Triennale di Milano nel 1985 e al Centre Pompidou di Parigi. Ha curato l'allestimento "New Persona" per la Biennale di Firenze 1996/97. Collabora con Baleri Italia dal 1995 ed è autore di progetti ironici e poetici di grande successo come Mama, Tato e Celine.

Born in Campagnola near Reggio Emilia in 1950, Denis Santachiara started his career as a designer at the Fiat Style Centre in 1966. He makes hi-tech designer objects of great artistic density that he displays in solo and group shows in such prestigious locations as the 1980 Venice Biennale and the Grand Palais in Paris. The numerous exhibitions that he has organized include "La Neomerce" at the Triennale in Milan in 1985 and the Pompidou Centre in Paris. He also curated the "New Persona" display for the 1996/97 Florence Biennale. Santachiara has worked with Baleri Italia since 1995 and he is behind hugely successful ironic and poetic projects such as Mama, Tato and Celine.

Nasce a Albino (BG) nel 1942. Nel 1984 con Marilisa Decimo fonda Baleri Italia e collabora con Hollein, Mendini e con gli esordienti Dalisi, Starck, Wettstein alla formazione di una collezione unitaria. Dal 1989 al 1992 presiede l'Associazione Casa Malaparte per la rivalutazione culturale del celebre documento di architettura nell'isola di Capri. Nel 1994 fonda il Comitato Italiano AALTO/Viipuri e coinvolge imprese e professionisti in una operazione collettiva capace di raccogliere contributi privati a favore della Biblioteca di Viipuri, capolavoro di Alvar Aalto in territorio russo. Nel 2004 fonda con Marilisa Decimo e Luigi Baroli il centro ricerche eb&c, collaborando con cerruti baleri ed altre aziende allo sviluppo di prodotti.

Born in Albino (BG) in 1942. In 1984, together with Marilisa Decimo, establishes Baleri Italia, working with international designers such as Dalisi, Hollein, Mendini, Starck and Wettstein. From 1989 to 1992, he is president of Casa Malaparte Association, to promote the conservation of this modern movement building on the island of Capri. In 1994 he sets up the Comitato Italiano AALTO/Viipuri to raise funds to restore the library building in Viipuri, Aalto's masterpiece in Russian territory. In 2004 he creates eb&c, with Marilisa Decimo and Luigi Baroli, a research centre which cooperates with cerruti baleri and other companies in product design and development.

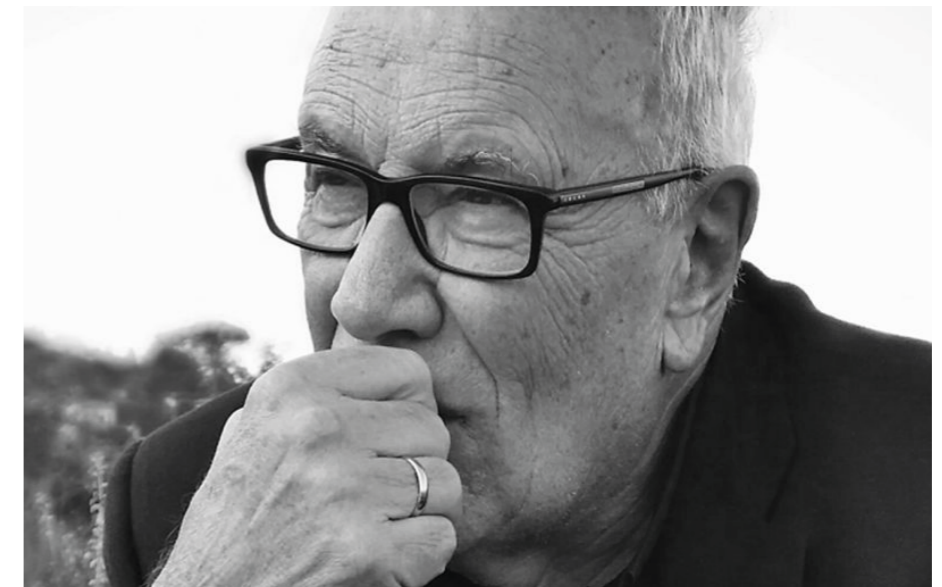

Tato Collection

Una famiglia di oggetti minimalisti, il cui capostipite è Tato, esalta l'aspetto visivo e cromatico del progetto, senza dimenticare l'elemento funzionale: adatti a una casa informale, dietro la disinvoltura con cui si guardano, si spostano e si usano, si scopre l'elastica comodità dei sedili.

This family of minimalist objects, whose ancestor is Tato, emphasizes whatever is strongly visual and chromatic, without of course overlooking the functional. They are at their best in an informal house. You look at them with ease, you move them around with no difficulty, and find out how comfortably elastic seats are.



1997/2001

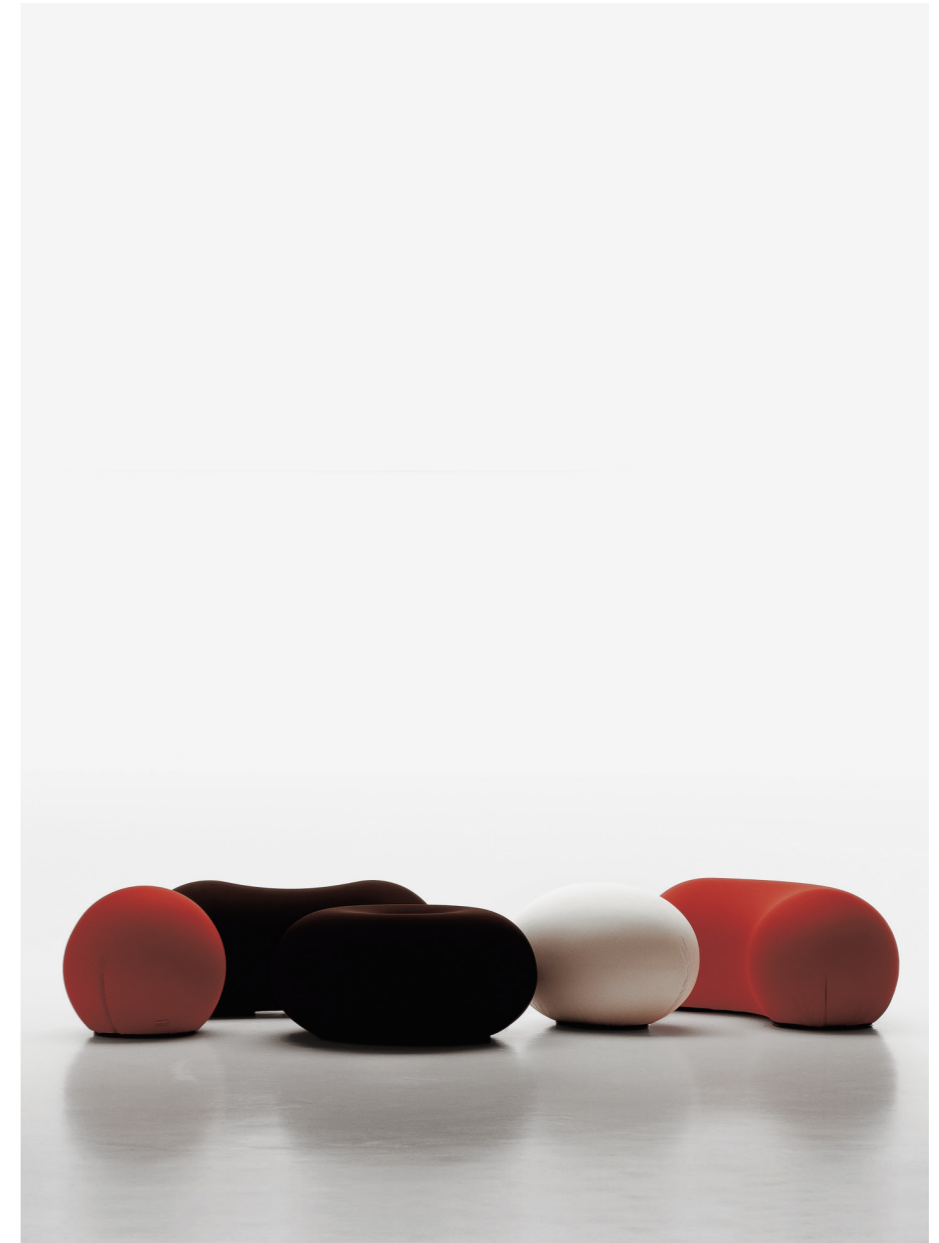

Jeff Miller

Jeff Miller è un importante product designer americano. Nel 2011 è entrato a far parte di Poppin come vicepresidente del design, dove ha diretto un team multidisciplinare dedicato allo sviluppo di prodotti puliti, intelligenti e colorati per chi lavora felicemente. È stato titolare di un proprio studio di design a New York e ha prestato consulenza a diversi clienti, tra cui: Bosch, Cuisinart, Herman Miller, Itoki, Lenovo, Panasonic e Samsung. Il lavoro di Jeff si è distinto per i premi di design e le mostre nei musei e i suoi progetti sono stati evidenziati in numerose pubblicazioni internazionali di design.

Jeff Miller is a leading American product designer. In 2011 he joined Poppin as the VP of Design, where he headed a multidisciplinary team dedicated to developing clean, clever and colorful products for working happy. He founded his own New York design practice, consulting for a range of clients including: Bosch, Cuisinart, Herman Miller, Itoki, Lenovo, Panasonic and Samsung. Jeff's work has been distinguished by design awards and museum exhibitions and his designs have been highlighted in numerous international design publications.

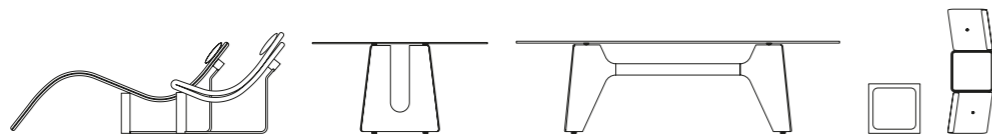

Flipt

La possibilità di mettersi comodi in posizione reclinata stando fuori casa è un lusso invalso già in tempi biblici, ma nell'ambiente urbano contemporaneo questa facoltà cozza non tanto contro delle norme sociali quanto contro la concreta mancanza di spazio. Flipt si presenta nelle dimensioni discrete di una poltrona di buone proporzioni e si compiace di essere tale senza rivelare la sua seconda identità. Se si presenta l'occasione però, raddoppia la lunghezza trasformandosi in una chaise-longue dal comfort sinuoso.

The opportunity to recline in the open is a luxury established in biblical times, but in the contemporary urban environment that opportunity is limited not by social norms so much as practical availability of space. Flipt presents itself in the unassuming size of a well proportioned lounge chair, and it is content to reside in that mode without revealing its other identity. If opportunity knocks, however, it can double its length as a chaise-longue of sinuous comfort.



2005



Bentz

La forma della base del tavolo Bentz deriva da un profilo semplice che, estendendosi lungo una linea sinuosa, crea al centro un fulcro con le caratteristiche funzionali di una base a colonna. La superficie e il volume che ne conseguono cercano di stabilire gerarchie tra le gambe delle persone sedute di fronte le une alle altre. La finitura specchiata richiama l'ambiente circostante per ribadire ulteriormente il concetto di oggetto con una collocazione e non semplicemente collocazione di un oggetto.

The form of the Bentz table base derives from a simple profile swept along a down and up trajectory. In doing so, it creates an airy and sculptural central focus with the functional characteristics of a column base. The resulting surface and volume seeks hierarchy and interplay between the actual legs of the people seated across from one another. The applied reflection and colour draw in and on the environment to further establish an object with placement, rather than the placement of an object.

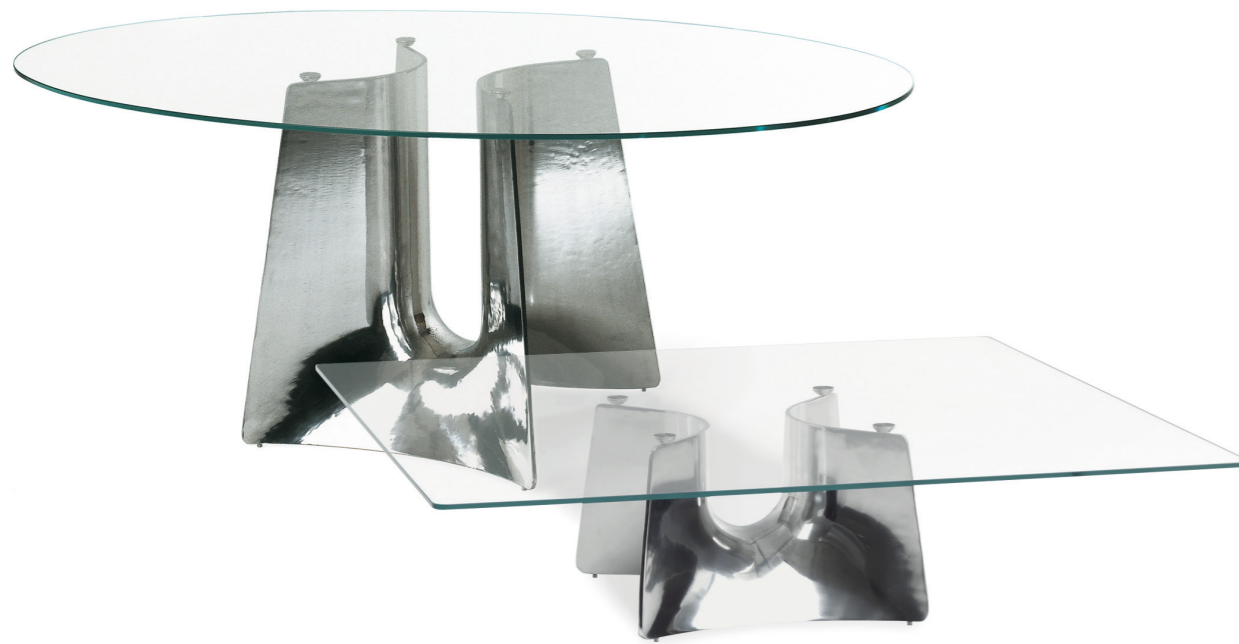

2005

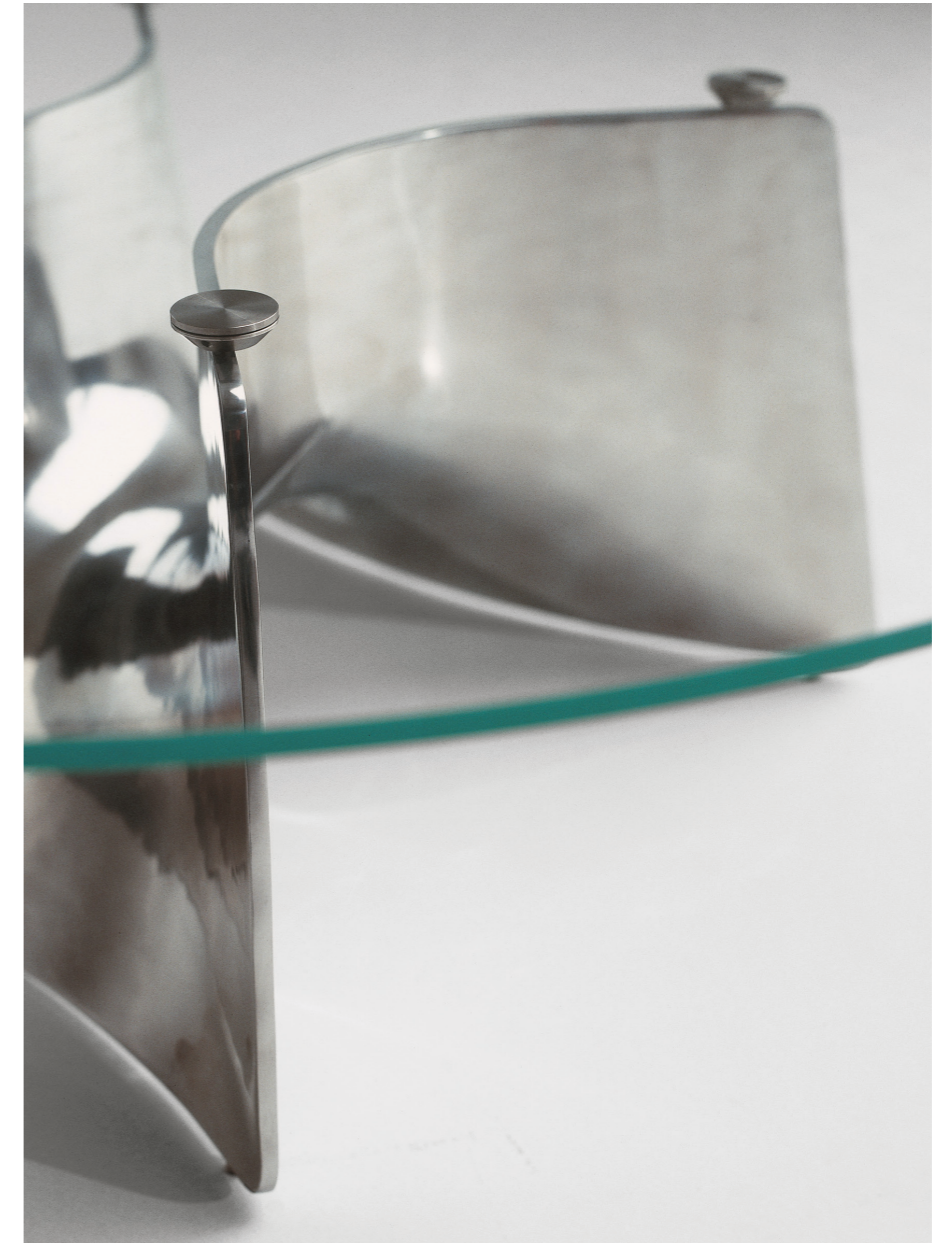

Fratino

Fratino è la prima interpretazione moderna dell'omonima tipologia di tavolo. La base è costituita da due fusioni speculari di alluminio collegate da una trave a sezione ellittica. Il piano in vetro permette la massima visibilità della transizione fluidissima tra gli elementi; quello in legno rinforza la citazione storica del prodotto. Fratino nasconde una sorpresa: la base può essere ribaltata e utilizzata con il traverso in alto. Ne risulta una nuova forma, diversa ma altrettanto armonica e originale.

Fratino (monk's table) is the first contemporary interpretation of the typology of table by the same name. The base is created by two cast aluminium pediments spanned by an aluminium beam. The glass top allows for maximum visibility of the extremely fluid transition between the elements, while the wooden top is more classical. Fratino hides a surprise: the base can be turned upside-down and used with the central beam in a high position. The result is a new form, different but just as harmonious and original.



2009



Plato

Plato è sgabello, sidetable e contenitore impilabile. Pezzo iconico di Jeff Miller che sceglie il più classico dei materiali per scolpire una forma plastica e moderna, al contempo ariosa e massiccia. Si tratta tanto dello spazio negativo, il materiale mancante (e lo sforzo richiesto per estrarlo) quanto del restante materiale visibile, tangibile e utilizzabile. Funzionalmente, ci sono due superfici di proporzioni utili sia per contenere che per servire.

Plato is a stool, a sidetable and a stackable container. It's an iconic piece designed by Jeff Miller who chose the most classical of materials to carve a modern plastic form. It is as much about the negative space, the material that is missing, and the effort required to extract it, as the resulting material left visible, tangible and useful. Functionally, there are two surfaces of useful proportion to both contain and serve.



2006



Obo

Obo è sidetable, contenitore, libreria, parete. Intelligente, versatile e ludico. Il disegno asimmetrico del singolo modulo permette di creare composizioni varie e articolate su tre dimensioni. Una composizione Obo può crescere o essere ridotta a seconda delle necessità. La versatilità e la flessibilità del sistema sono eccezionali.

Obo is a sidetable, container, bookcase, wall. It is clever, versatile and playful. The asymmetrical design of the single module allows for extremely varied three-dimensional compositions. An Obo composition can grow or shrink depending on needs. The versatility and flexibility of the system are exceptional.



2007



Arik Levy

Designer poliedrico, si occupa di ogni forma di progettazione: industrial design, sviluppo prodotti, illuminazione, corporate identity, packaging, display e materiale punto vendita, interni e negozi, stand fieristici e allestimenti scenografici per i mercati internazionali. I prodotti presentati con Baleri Italia riassumono il percorso creativo di Arik Levy nella cura della forma e della scelta dei materiali che creano un forte, scenografico effetto visivo.

Multi-skilled designer, Arik Levy works on projects and prospective studies in industrial design, product development, light design, corporate identity, packaging, display and point of sales, flagship-stores interiors and exhibitions design as well as stage design for European and international markets. The products presented with Baleri Italia witness the creative development of Arik Levy in the accuracy of the shapes and the choice of the materials that conceive a strong scenographic visual effect.

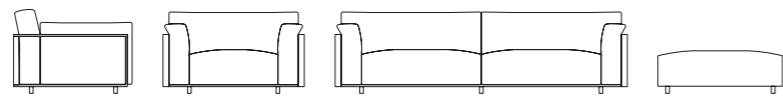
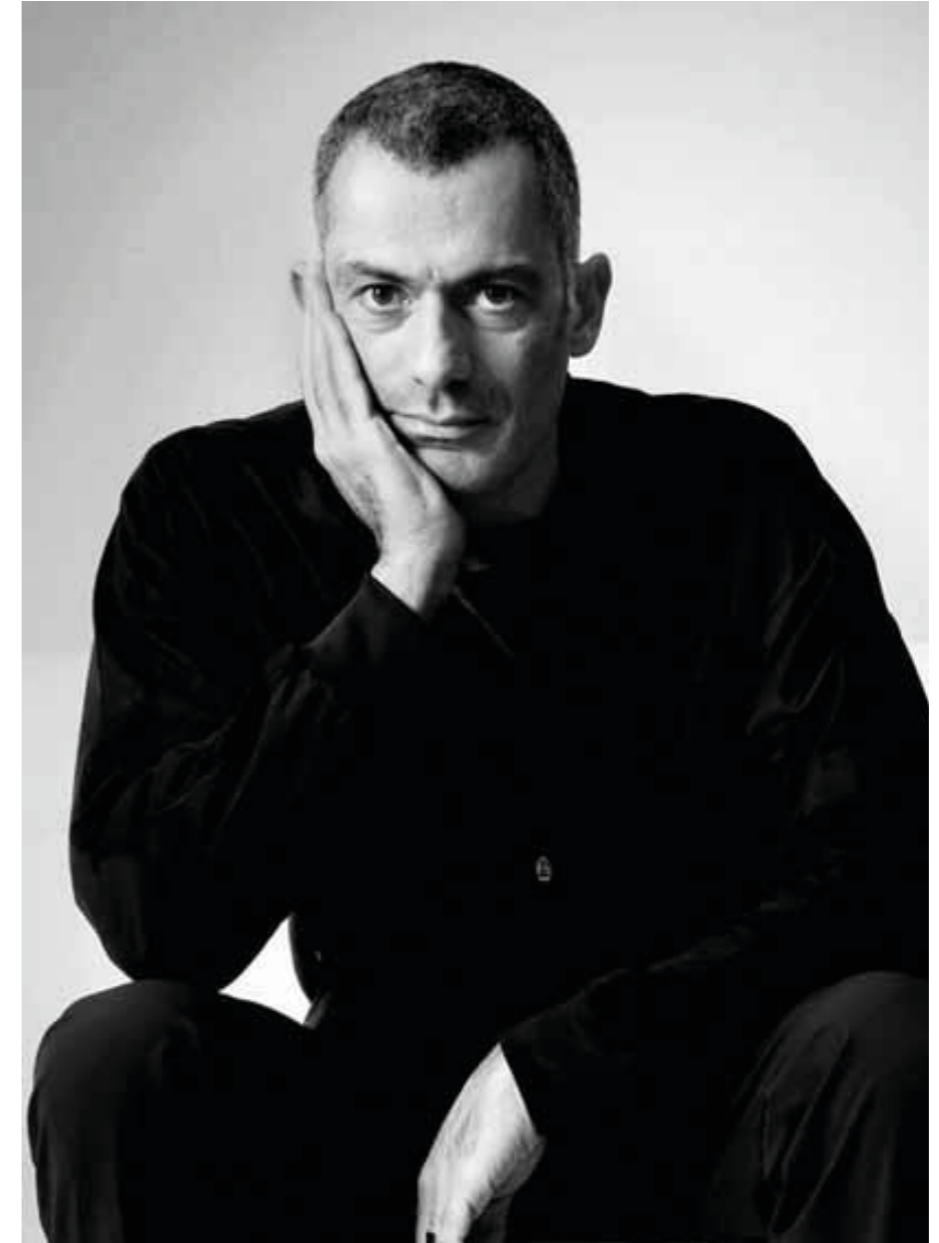

St.Martin

St.Martin unisce la semplicità di un divano con struttura esterna alla versatilità di un vero e proprio sistema componibile e molto altro ancora: una leggera struttura in acciaio che firma il pezzo con grande originalità, un comfort eccezionale, una modularità intuitiva e un montaggio e smontaggio estremamente semplici.

St.Martin combines the simplicity of an external structured couch with the versatility of a true sectional system and much more: a light steel structure that signs the piece with great originality, an exceptional comfort, an intuitive compositional modularity and an extremely simple assembly and disassembly.



2008



(a+b)
Annalisa Dominoni + Benedetto Quaquaro

(a+b) sono PhD, architetti, designer, esperti in architettura e design per lo spazio e ambienti estremi, e progettano incrociando la ricerca e l'innovazione tecnologica. Nel 2017 fondano Space4InspirAction, corso di architettura e design spaziale supportato dall'Agenzia Spaziale Europea (ESA), con il quale collaborano stabilmente anche con le principali agenzie e industrie spaziali internazionali e con importanti aziende del design. Il loro lavoro esplora ambiti molto diversi tra loro, alla ricerca di un ponte fra scienza, tecnologia e bellezza: transportation design per la grande industria, fashion tech, collezioni di oggetti e furniture per aziende, limited editions per gallerie d'arte e design.

(a+b) are PhDs, architects, designers, experts in architecture and design for space and extreme environments. They design by crossing research and technological innovation with poetry. In 2017, they founded Space4InspirAction, a space architecture and design course supported by the European Space Agency (ESA), with which they collaborate on an ongoing basis with leading international space agencies and industries, as well as major design companies. Their work explores very different fields, searching for a bridge among science, technology and beauty: transportation design for big industry, fashion tech, object and furniture collections for companies, limited editions for art and design galleries.

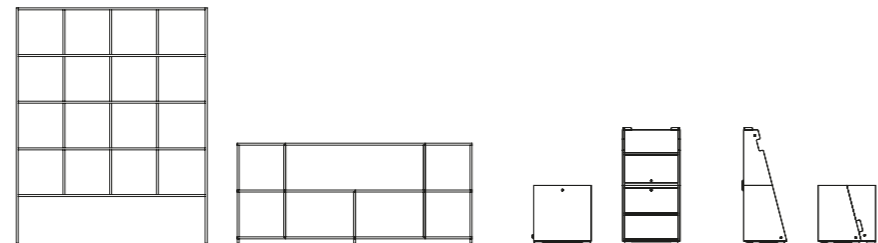

Segno

Nell'incrocio di verticali ed orizzontali, che hanno la pari dignità visuale del medesimo spessore, appare evidente la trama di un racconto geometrico che si svolge tra pieni e vuoti, tra il ritmo dei moduli e delle superfici e le fughe prospettiche rese possibili dalle ampie luci, il tutto esaltato dalla leggerezza del tratto. Un sistema generato dal numero custodisce la semplicità e la flessibilità come caratteri primari del proprio DNA ed elegantemente non ostenta la nobiltà dell'essere fatto d'alluminio. Le prestazioni fuori dall'ordinario consentite dalla raffinata tecnologia del profilo e l'intelligenza dissimulata nell'invisibilità delle giunte fanno sì che anche la più tranquilla e discreta manifestazione del Segno sia comunque fonte di stupore.

A geometric plot clearly emerges at the intersection between the vertical and horizontal lines, which share the same visual status and importance, unfolding amidst solid structures and empty spaces in a pattern of modules, surfaces and vanishing points made possible by large openings, all exalted by a certain delicacy of touch. A system generated by numbers has simplicity and flexibility as the primary traits of its own DNA and elegantly refuses to flaunt the nobility associated with being made of aluminium. The extraordinary capabilities opened up by the section's elegant technology and the intelligence hidden away in the joints mean that even the quietest and most discreet embodiment of this Segno is, nevertheless, quite astonishing.

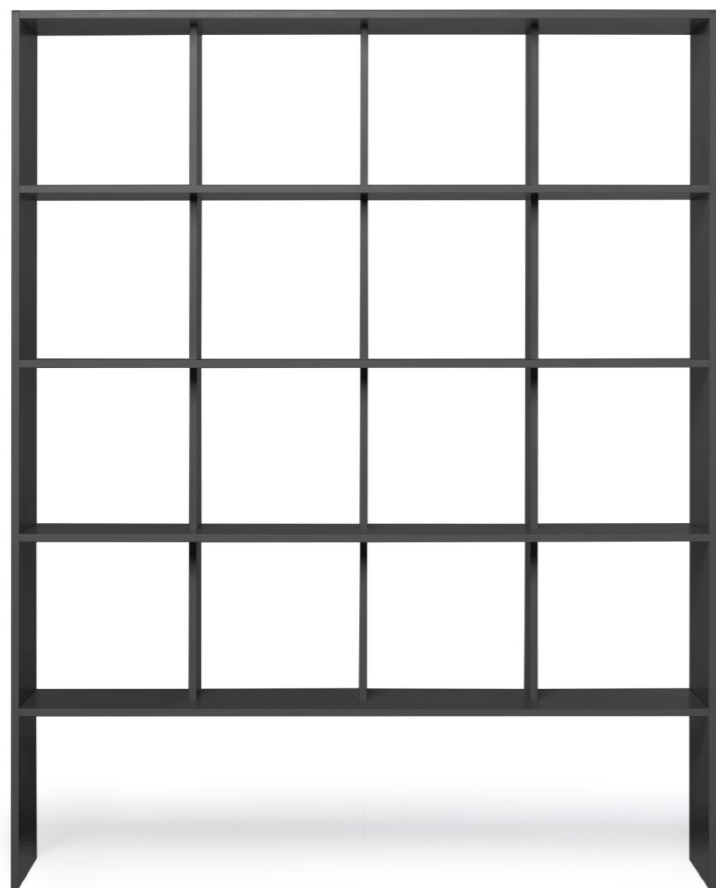

2015

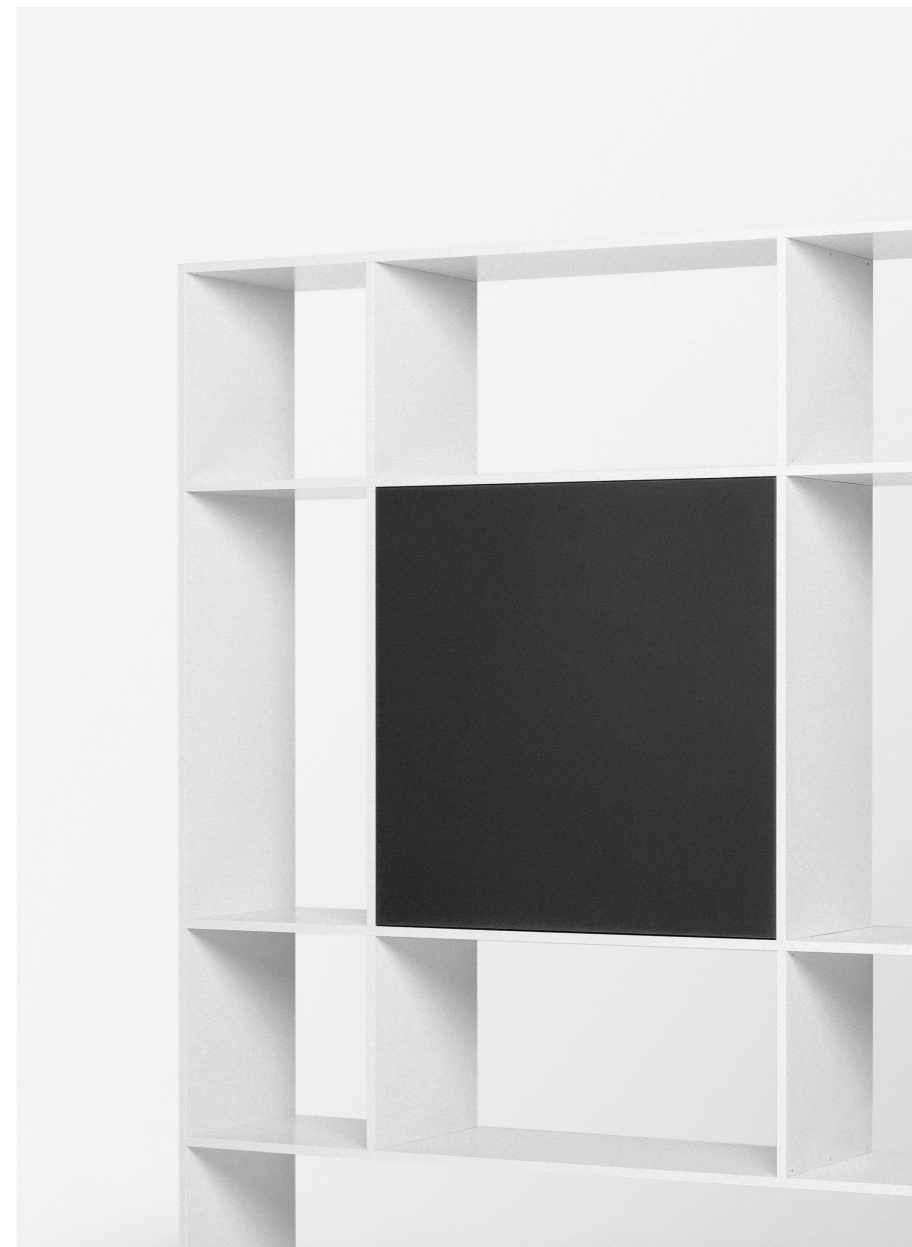

Scalo

Più che un oggetto multi-uso, Scalo ha come molti di noi una duplice anima. Normalmente è un monolite di legno privo di appigli o sporgenze, con due piccole aperture laterali che lasciano intravedere un mondo interiore. Con una chiave magica che sblocca facoltà e livelli di utilizzo, Scalo si apre e dà vita alla sua seconda anima mettendo in mostra la sua identità nascosta, che gli dà il nome.

Beyond being a multiple-use objects, Scalo - like many of us - has two souls. Normally it is a wooden monolith lacking handles or other external protrusions; only two side openings allow to catch a glimpse of an inner world. With a magic key that opens up new uses, Scalo opens and shows its other soul, revealing its hidden identity that gives it its name.



2009



Claesson Koivisto Rune

Gli architetti e designer svedesi Märten Claesson, Eero Koivisto e Ola Rune hanno inaugurato il loro nuovo studio a Stoccolma nel 1995. Tra i lavori commissionati al pluripremiato studio si ricordano la Inde/Jacobs gallery in Texas, Nobis Hotel e Hotel Skeppsholmen a Stoccolma, alcuni hotel del Gruppo De Bergenske di Bergen, lo Sfera Building nella città di Kyoto, case prefabbricate Tind e una serie di abitazioni private in Svezia e all'estero. Con le loro opere architettoniche, hanno inoltre rappresentato la Svezia alla Biennale di Architettura di Venezia. I loro progetti sono stati insigniti di diversi riconoscimenti, tra cui Designer of the Year 2011 e 2014 di Elle Décor Italia, Red Dot "Best of the Best" 2014 e The Bruno Mathsson Prize 2015.

The Swedish architects and designers Märten Claesson, Eero Koivisto and Ola Rune opened their firm in Stockholm in 1995. Projects carried out by the multi-award winning studio include the Inde/Jacobs gallery in Texas, the Nobis Hotel and Hotel Skeppsholmen in Stockholm, some of the unique De Bergenske Group hotels in Bergen, the Sfera Building in Kyoto, Tind prefabricated houses and a number of private homes in Sweden and other countries. Works by Claesson Koivisto Rune also represented Sweden at the Venice Architecture Biennale. Their projects have earned them all sorts of accolades, including Designer of the Year 2011 and 2014 from Elle Décor Italia, Red Dot "Best of the Best" in 2014 and The Bruno Mathsson Prize in 2015.

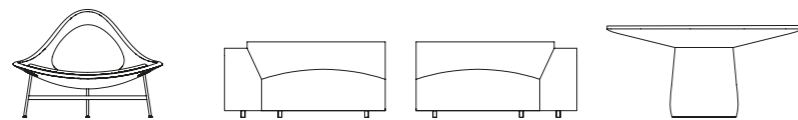

Bermuda

Una figura triangolare ribassata che fluttua sul pavimento, adagiata su una base snella a tre gambe. La forma non convenzionale della sedia lounge Bermuda incoraggia una scelta più libera tra le sistemazioni degli elementi negli interni. Il suo sinuoso contorno curvo le permette di essere posizionata in prossimità degli angoli, offrendo un'alternativa ad arredi angolari più rigorosi. Il cuscino largo e i bassi fianchi curvi della Bermuda offrono una generosa superficie su cui appoggiarsi. Il soffice cuscino triangolare dello schienale gentilmente adagiato, permettendo varie posizioni secondo le preferenze individuali.

A low-slung, gently triangular form, floats above the floor plane, supported on a slim, three-legged base. The unconventional shape of the Bermuda lounge chair encourages a freer attitude towards furniture arrangements within interiors. Its sinuous, curving outline allows it to be placed at a range of angles, offering a contrast to more rigid, grid-like furnishing layouts. The extra-wide seat cushion, together with the low scooped sides of the Bermuda lounge chair, offer an unusually generous surface to lean back in to. The soft, triangular back cushion is easily repositioned, further enabling multiple seating positions tailored to individual tastes.

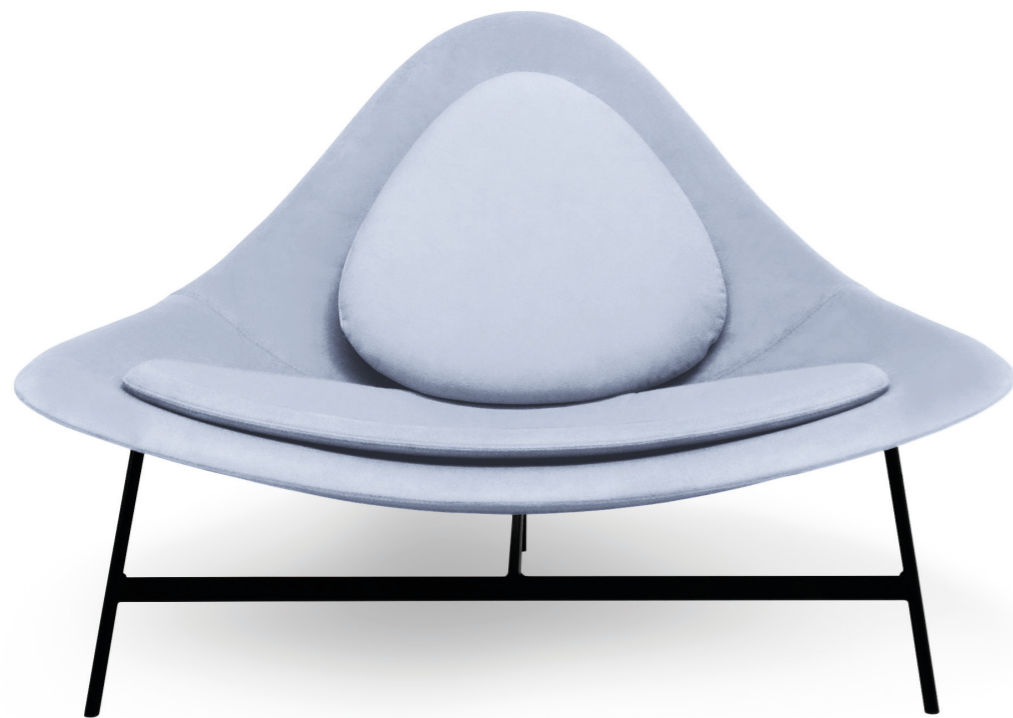

2020



Miss Match

Il divano è stato pensato come unione di semplici blocchi che si caratterizzano per un dettaglio particolare: una sottile irregolarità dovuta dalle dimensioni degli schienali in profondità ed altezza che variano di alcuni centimetri, mentre i piani di seduta e schienale rimangono sempre costanti. I sei elementi di seduta possono essere combinati in molteplici configurazioni e, grazie alle differenze delle singole unità accostate, il gioco dimensionale crea un effetto dinamico e caratteristico.

A take on the sofa involving a combination of simple blocks with a distinctive, distinguishing detail: a subtle irregularity due to the variations of a few centimetres in depth and height of the backrests, while the seat surfaces are always the same. The six seating units can be combined in numerous arrangements and the different dimensions of the individual pieces that come together create a striking, dynamic effect.



2018



Roundel

Roundel è un tavolo che celebra la figura del cerchio a più livelli, a partire dalla forma del piano, fino alla suddivisione dello stesso in tre diversi dischi realizzabili in colori diversi che suggeriscono altrettante zone di utilizzo. Dalla forte qualità scultorea, quasi fosse realizzato da un artigiano, Roundel permette di dar vita a configurazioni fortemente democratiche: i tavoli rotondi non presuppongono nessuna gerarchia e permettono il migliore contatto visivo possibile tra tutte le persone sedute attorno.

The Roundel table celebrates circular shapes in a number of ways, including the form of the top and the three different discs into which it is divided, which can be made with a range of colours in order to mark out separate areas of use. With its highly sculptural qualities, Roundel seems almost an handcrafted piece. It can be used in extremely democratic arrangements and layouts: in round tables there is no sense of hierarchy, in fact they facilitate maximum eye contact among all the people sitting around them.



2018



Radice Orlandini designstudio

Lo studio offre una vasta gamma di servizi per il business, in grado di seguire, se necessario, la fase di sviluppo prodotto fino alla produzione stessa. Durante tale processo, si possono analizzare anche i costi di produzione e, se concordato con l'azienda, vengono sviluppate le strategie necessarie a raggiungere il prezzo target concordato. Grazie a un'attività pluriennale, lo studio ha acquisito le competenze che consentono di interagire con gli stampatori e i produttori di tecnologie diverse: legno, poliuretano, alluminio pressofuso, materiali plastici, imbottiti, carpenteria metallica.

The studio provides a wide range of services for businesses and if necessary it can oversee the product development procedure right up to the actual production stage. During this process, it can analyse the production costs and – if it is part of the agreement with the company – the strategies required to reach the set target price can be established. Over the years, the firm has built up the expertise needed to cooperate with printers and manufacturers using various forms of technology for materials such as wood, polyurethane, die-cast aluminium, plastics, upholstery and metal structures.



Paloma

Paloma trasforma in oggetto tridimensionale lo schizzo gestuale della matita, il segno grafico che fissa sul foglio l'idea di una sedia da un approccio minimale e libero dalle sovrascritture. Grazie all'immediato grande impatto emotivo, essa diventa un archetipo della sedia stessa. Un tubo piegato nello spazio disegna i contorni della sedia, fortemente visibili e caratterizzanti.

Paloma translates the gestural sketch of the pencil into a three-dimensional object, capturing on the paper the essence of a chair through a minimalistic and unencumbered approach. Due to its immediate profound emotional resonance, it becomes an archetype of the chair itself. A tube bent in space delineates the contours of the chair, distinctly visible and defining.



2019



Kin

Kin trae ispirazione dalla tecnica giapponese del Kintsugi che tende a valorizzare la rottura di un oggetto piuttosto che nasconderla. Così come da tradizione nipponica, i designer Radice e Orlandini hanno ricomposto in un'inedita soluzione estetica le diverse parti della struttura, che trasmettono l'impressione di un equilibrio apparentemente instabile. Infatti la struttura portante risulta nascosta alla vista e l'illusorio contrasto tra le varie parti può essere accentuato con finiture e materiali differenti. Tra i plus funzionali della discontinuità formale c'è un ridotto ingombro dei braccioli, in grado di offrire il giusto appoggio senza essere voluminosi e permettendo di posizionare comodamente la sedia sotto il tavolo.

The Kin chair takes inspiration from the Japanese Kintsugi technique, which tends to embrace the value of breakages rather than seeking to conceal them. Reflecting the Japanese tradition, designers Radice and Orlandini have taken the different parts of the frame and put them together in an unprecedented visual solution that conveys a sense of seemingly unstable balance. The bearing structure is hidden from view and the deceptive contrast between the parts can be emphasized with different materials and finishes. One of the practical benefits of the irregular shape is the compact size of the armrests, which provide sufficient support without being too bulky, allowing the chair to fit comfortably under a table.



2018



Kin Lounge

Kin trae ispirazione dalla tecnica giapponese del Kintsugi che tende a valorizzare la rottura di un oggetto piuttosto che nascondere. Così come da tradizione nipponica, i designer Radice e Orlandini hanno ricomposto in un'inedita soluzione estetica le diverse parti della struttura, che trasmettono l'impressione di un equilibrio apparentemente instabile. La struttura portante risulta nascosta alla vista e l'illusorio contrasto tra le varie parti può essere accentuato con finiture e materiali differenti. La versione lounge declina il concetto con proporzioni più comode.

The Kin seat takes inspiration from the Japanese Kintsugi technique, which tends to highlight the value of breakages rather than seeking to conceal them. Reflecting the Japanese tradition, designers Radice and Orlandini have taken the different parts of the frame and put them together in an unprecedented visual solution that conveys a sense of seemingly unstable balance. The bearing structure is hidden from view and the deceptive contrast between the parts can be emphasized with different materials and finishes. The lounge armchair declines the concept offering more comfort.



2019



Studio Irvine

Studio Irvine è uno studio di design con sede a Milano e gestito dall'architetto Marialaura Rossiello Irvine. Studio Irvine rimane fedele all'approccio progettuale e al metodo sviluppato da James Irvine, in una combinazione di ironia e precisione. La filosofia interdisciplinare perseguita dallo studio denota una costante inclinazione e curiosità verso ogni tipo e scala di progetti: dalla progettazione di un autobus a quella di una penna, dalla direzione artistica di un'azienda a quella di lancio di un nuovo marchio di design. Nei suoi 30 anni di storia, lo studio ha tessuto una fitta rete di relazioni interattive tra "fabbriche del design", artigiani, grafici, curatori, giornalisti, fotografi e designer, guidato da una diversità di competenze, abilità e visioni in un processo creativo comune focalizzato su ogni nuovo progetto specifico.

Studio Irvine is a design studio located in Milan and run by architect Marialaura Rossiello Irvine. Studio Irvine remains faithful to the design approach and method developed by James Irvine, in a combination of irony and precision. The cross-disciplinary philosophy pursued by the studio denotes a constant inclination and curiosity towards all types and scales of projects: from the design of a bus to that of a pen, from the art direction of a company to that of launching a new design brand. In its 30-year history, the studio has woven a dense network of interactive relations among "design factories", artisans, graphic designers, curators, journalists, photographers and designers driven by a diversity of expertise, skills and visions in a common creative process focused on each new specific project.



Donna

2019

Donna nasce dalla ricerca della leggerezza per la creazione di un sistema: il risultato è una sedia agile, impilabile, capace di adattarsi a diversi tipi di ambienti e situazioni. La struttura snella in metallo accoglie la scocca grazie ad una morbida curva nella parte posteriore dello schienale. La seduta, realizzata in metallo, può essere scelta in diverse versioni: completamente imbottita oppure semplicemente mostrata nella sua essenzialità.

Donna was born out of a research for a lightness able to generate a system. The result is a chair that can easily fit into several different spaces and atmospheres. The slender metallic structure embraces the shell with a seat in the rear part of the backrest. The chair is made of metal and is available in several versions: the outdoor version is made of tone-on-tone or contrasting microperforated metal; the indoor version is fully stuffed.



Omri Revesz

Omri Revesz Design è uno studio con sede a Venezia, con progetti nei campi dell'architettura, arte e design. Lo studio fonda il suo lavoro alla ricerca di un design contemporaneo su scale differenti, che vanno dal prodotto industriale, arredo e progetto d'interni, fino a progetti sullo spazio pubblico urbano, mostre e progetti digitali. Il filo conduttore dei progetti è l'approccio umanistico unito alla realizzazione tecnica e funzionale.

Omri Revesz Design is a Venice-based firm that works in the fields of architecture, art and design. It is devoted to contemporary design research and practice on a variety of scales, ranging from industrial products, furniture and interior design to urban public spaces, exhibitions and digital projects. The common thread running through all of its output is a blend of a humanistic approach and technical, practical creations.



NO IO UN ONO

Match Point

Geometrica ed essenziale, ma al tempo stesso dinamica, Match Point è una famiglia di tavolini di legno in tre altezze con finiture naturali. Tre dischi circolari – tenuti insieme in equilibrio a 30, 60 e 90 gradi – danno vita a un prodotto funzionale e dalla presenza scultorea.

The geometrically shaped yet dynamic solid wood coffee tables in the Match Point collection come in three different heights and boast natural wooden finishes. Three circular discs – held together and balancing at 30, 60 and 90 degrees – are at the heart of these practical, sculptural products.



2018



informazioni tecniche**technical data**

Cafè Chair	95
Francesca Spanish	96
Richard III	97
President M	98
Mac Gee	99
Juliette	100
Caprichair	102
Capri Jolly	103
Bill	104
T-Table	106
Cartoons	108
Marì 2015	109
I.S.I. Chair	110
Mama	111
Tato	112
Tatino	113
Tatone	114
Tato Bean	115
Tato Bonbon	116
Lunella	117
Flipt	118
Bentz	119
Fratino	121
Plato	122
Obo	123
St.Martin	124
Segno	126
Scalo	127
Bermuda	128
Miss Match	129
Roundel	131
Paloma	132
Kin	133
Kin Lounge	134
Donna	136
Match Point	136

Cafè Chair

Philippe Starck | 1984

Sedia, sgabello e sgabello bar. Struttura in tubo di acciaio verniciato con polveri epossidiche in argento metallizzato RAL 9006 (am) o nero opaco RAL 9005 (n). Sedile realizzato in lasten: cinghie in lattice di gomma e polipropilene nero (y9).

Chair, stool and bar stool. Structure in steel tubing painted with epoxy powders in metallic silver RAL 9006 (am) or matt black RAL 9005 (n). The seat is in lasten: latex rubber and polypropylene belting in black (y9).

PS210

Sedia impilabile |
Stackable chair

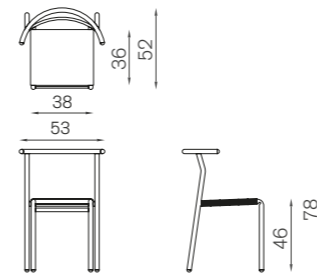

PS212

Sgabello cucina |
Kitchen stool

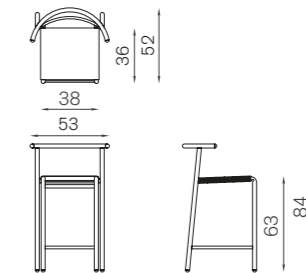

PS213

Sgabello bar |
Bar stool

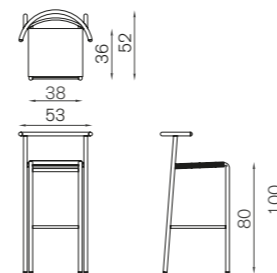

Colori | Colors



AM
RAL 9006



N
RAL 9005

Francesca Spanish

Philippe Starck | 1984

Sedia con braccioli. Struttura in tubo di acciaio verniciato con polveri epossidiche nei colori argento metallizzato RAL 9006 (am) o nero opaco RAL 9005 (n). Sedile in poliuretano rigido verniciato nel colore nero (n). Piedini in gomma nera.

Chair with armrests. Structure in steel tubing painted with epoxy powders, in metallic silver RAL 9006 (am) or matt black RAL 9005 (n). Seat in rigid polyurethane painted in black (n). Black rubber feet.

PS202

Sedia con braccioli |
Chair with arms

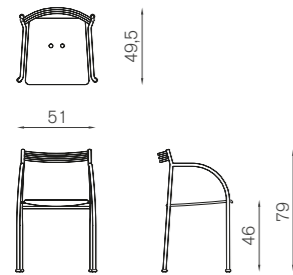

Colori e Materiali | Colors and Materials

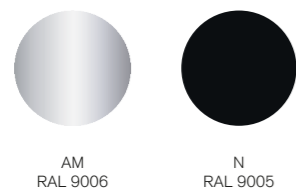

Colori struttura
Structure colour



Finiture seduta
Seat finishes

Richard III

Philippe Starck | 1985

Poltrona con struttura interamente stampata in poliuretano rigido strutturale, verniciato con smalti poliuretanici nei colori argento metallizzato RAL 9006 (am) o nero opaco RAL 9005 (n). Cuscino in poliuretano espanso e dacron. Rivestimento, sfoderabile, in tessuto, tessuto tecnico, pelle, ecopelle, tessuto cliente (tc) o pelle cliente (pc).

Armchair with completely molded structure in rigid structural polyurethane, painted with polyurethane enamel in metallic silver RAL 9006 (am) or matt black RAL 9005 (n). Cushion in expanded polyurethane and dacron. Cover, removable, in fabric, technical fabric, leather, synthetic leather, customer leather (pc) or customer fabric (tc).

PS215

Poltrona |
Armchair

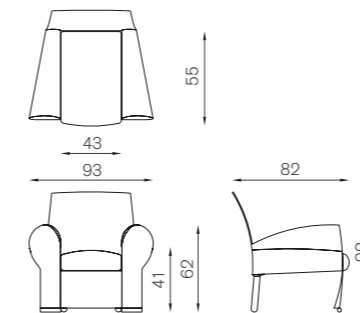

Colori | Colors



President M

Philippe Starck | 1984

Tavolo con struttura smontabile a quattro (ps203) o tre gambe (ps204) in tubo di acciaio e fusione di alluminio verniciato con polveri epossidiche in argento metallizzato RAL 9006 (am) o nero opaco RAL 9005 (n). Piano rotondo in cristallo chiaro trasparente temperato (ct) da 15mm.

Table with collapsible structure with four (ps203) or three legs (ps204) in steel tubing and cast aluminium painted with epoxy powders in metallic silver RAL 9006 (am) or matt black RAL 9005 (n). Round top in tempered transparent clear 15 mm thick crystal (ct).

PS203 q

tavolo quadrato 136 cm, piano in cristallo 15 mm | square table 136 cm, with glass top 15 m

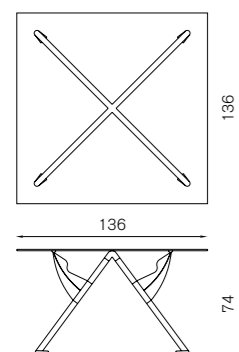

PS203 r

tavolo rettangolare 170 cm, piano in cristallo 15 mm | rectangular table 170 cm, with glass top 15 m

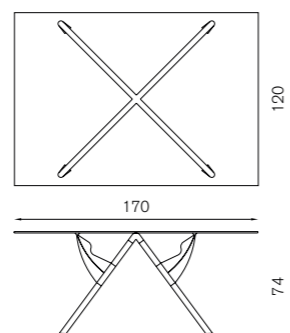

PS204

tavolo tondo 150 cm, piano in cristallo 15 mm | round table 150 cm, with glass top 15 m

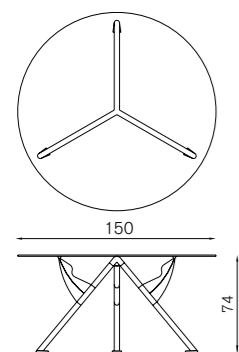

Colori e Materiali | Colors and Materials

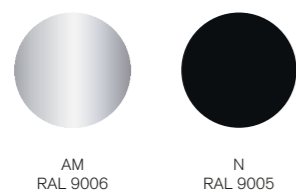

Colori struttura
Structure colour



Cristallo trasparente
Transparent crystal

Finiture piano
Top finishes

Mac Gee

Philippe Starck | 1984

Libreria componibile in lamiera d'acciaio verniciata con polveri epossidiche nei colori nero opaco RAL 9005 (n), bianco semi-lucido RAL 9010 (w), e argento metallizzato RAL 9006 (am), costituita da un montante centrale e cinque ripiani a profondità decrescente.

Modular bookshelves in steel sheet with epoxy finish in matt black RAL 9005 (n), semi-gloss white RAL 9010 (w), and metallic silver RAL 9006 (am). A central upright supports five shelves of decreasing depth.

PS209

Libreria | Bookshelf

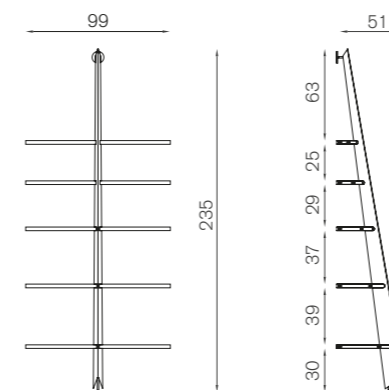

Colori | Colors

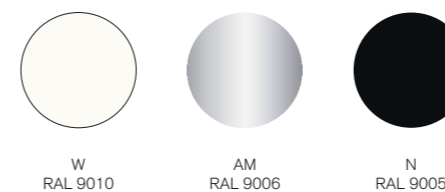

W
RAL 9010

AM
RAL 9006

N
RAL 9005

Juliette

Hannes Wettstein | 1987

Sistema di sedute con struttura in tondino di acciaio verniciato con polveri epossidiche nei colori nero opaco RAL 9005 (n), bianco RAL 9010 (w), rosso RAL 3031 (ror), off white RAL 1013 (ow), verde oliva RAL 6003 (vo), grigio antracite RAL 7021 (gn) tutti semilucidi o argento metallizzato RAL 9006 (am). Sedile e schienale in lamiera stampata e verniciata nel colore della struttura. Oppure struttura cromata (cr) con sedile e schienale verniciati nel colore nero opaco RAL 9005 (n) o argento metallizzato RAL 9006 (am). Accessori disponibili: fodere (hw601fs, hw601fsc), carrello (hw602, solo per hw601), elemento di collegamento (hw606).

HW601

Sedia impilabile |
Stackable chair

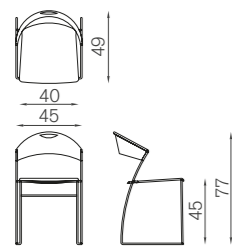

HW608

Sgabello cucina |
Kitchen stool

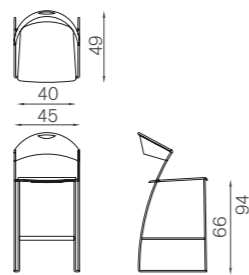

Colori | Colors

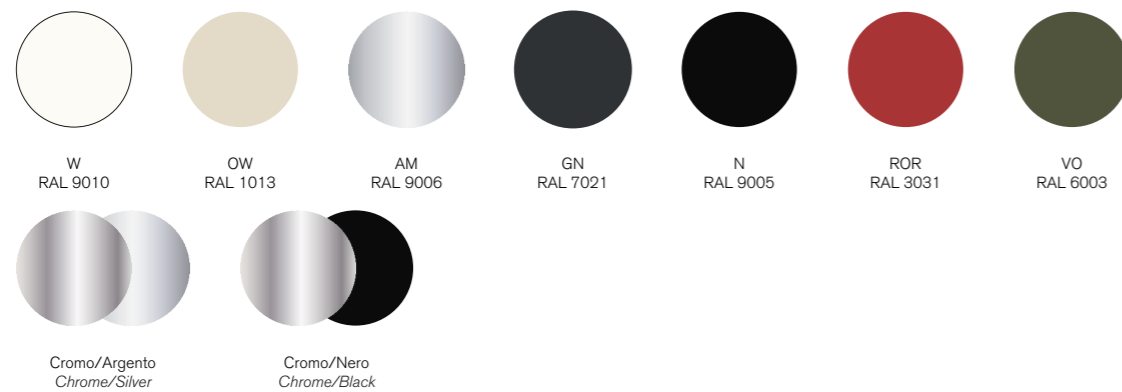

Juliette

Hannes Wettstein | 1987

Seating system with structure in steel rod painted with epoxy powders in matt black RAL 9005 (n), white RAL 9010 (w), red RAL 3031 (ror), off white RAL 1013 (ow), olive green RAL 6003 (vo), anthracite grey RAL 7021 (gn) all semi-gloss or metallic silver RAL 9006 (am). Seat and seatback in molded sheet metal painted to match the structure. Or chromed structure (cr) with seat and seatback painted matt black RAL 9005 (n) or metallic silver RAL 9006 (am). Accessories include: slipcovers (hw601fs, hw601fsc), trolley (hw602, only for hw601), connecting-element (hw606).

HW609

Sgabello bar |
Bar stool

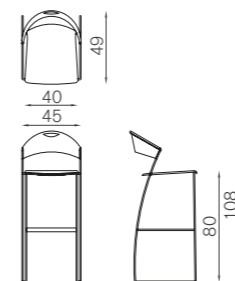

Colori | Colors

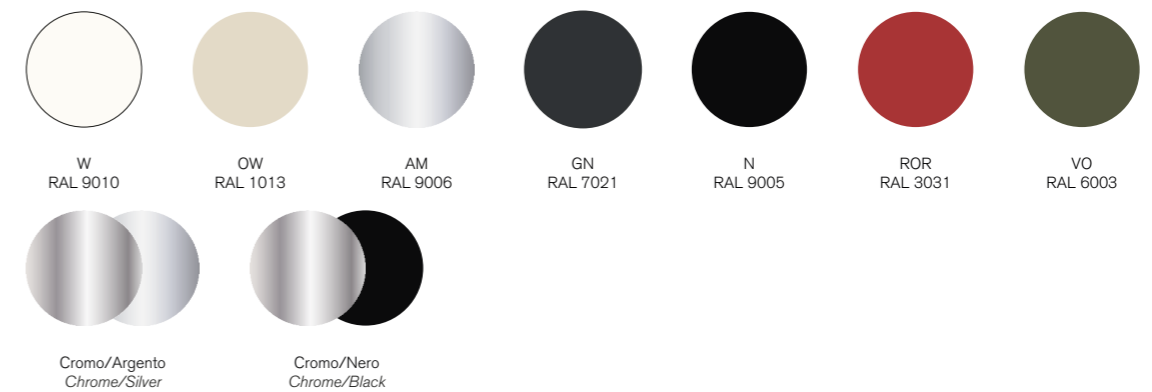

Caprichair

Hannes Wettstein | 1990

Poltrona con schienale reclinabile, struttura interna rigida in materiale composito certificato REMADE IN ITALY® e imbottitura in poliuretano espanso flessibile. Due piedini di appoggio anteriori in pressofusione in alluminio satinato. Tre ruote piroettanti posteriori in gomma rivestite in poliuretano. Solo su richiesta sono disponibili due ruote piroettanti anteriori. Rivestimento in tessuto, tessuto tecnico, pelle, ecopelle, pelle cliente (pc) o tessuto cliente (tc).

Armchair with reclining back, inner rigid structure with composite material certified REMADE IN ITALY® and flexible polyurethane filler. Front brushed aluminium feet. The rear is supported by three moving swivel rubber castors covered in polyurethane. Only upon request, are available 2 castors instead of the feet. Cover in fabric, technical fabric, leather, synthetic leather, customer leather (pc) or customer fabric (tc).

HW620

Poltrona |
Armchair

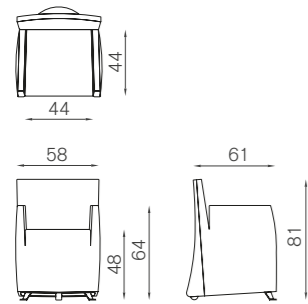

HW624

Poltrona |
Armchair

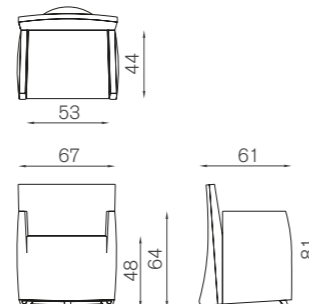

HW630

Poltrona |
Armchair

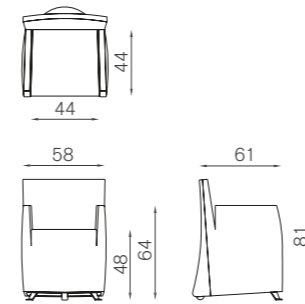

HW636

Poltrona |
Armchair

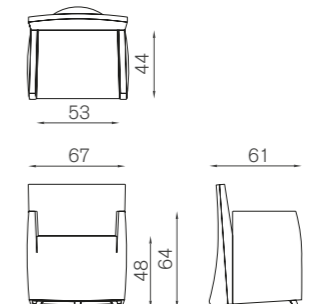

Poltrona sfoderabile con schienale reclinabile, struttura interna rigida in materiale composito certificato REMADE IN ITALY® e imbottitura in poliuretano espanso flessibile, protetta da tessuto, idonea ad accettare la housse. Cinque ruote piroettanti posteriori in gomma rivestite in poliuretano, due anteriori, tre posteriori. E' fornibile, solo su richiesta, una coppia di piedini in alluminio pressofuso satinato (as), in alternativa alle ruote anteriori (hw631).

Armchair with removable cover and reclining back, inner rigid structure with composite material certified REMADE IN ITALY® and flexible polyurethane filler, protected by fabric, perfectly suited for the housse. Five swivel rubber castors covered in polyurethane, two front and three in the back. A pair of die-cast aluminium feet brushed (as) are available only upon request as an alternative to the front castors (hw631).

Bill

Hannes Wettstein | 1994

Poltrona, divani a due o più posti, sommier con schienale e bracciolo a sinistra (sx) o a destra (dx). Struttura interna in legno multistrato. Imbottitura e cuscino di seduta in poliuretano espanso elastico. Piedini anteriori in acciaio verniciato a polvere in grigio antracite semilucido RAL 7021 (gn), ruote posteriori. Rivestimento sfoderabile composto da varie housse (seduta, schienale e braccioli) in tessuto, tessuto tecnico, pelle, ecopelle, pelle cliente (pc) o tessuto cliente (tc).

HW645

Poltrona |
Armchair

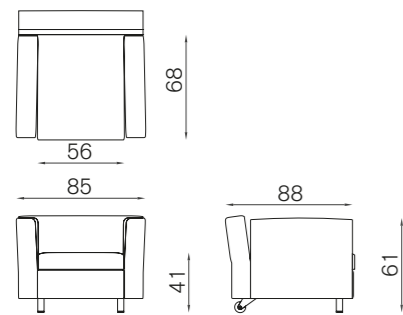

HW641

Divano 2 posti |
2-seater sofa

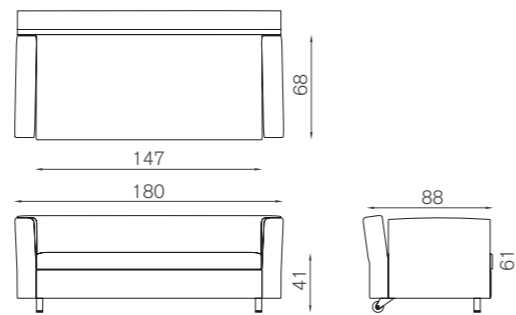

HW642

Divano 2 posti lungo |
2-seater long sofa

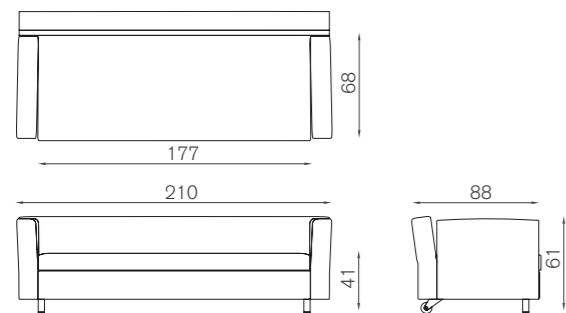

HW643

Divano 3 posti |
3-seater sofa

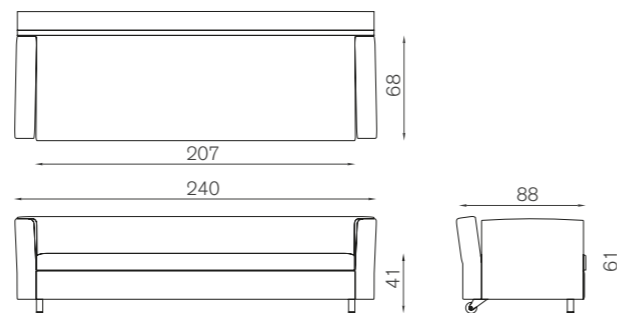

Bill

Hannes Wettstein | 1994

Armchair, two or more seater sofas, sommier with backrest and single armrest on the left (sx) or right (dx). Plywood internal structure with filler and seat cushion in elastic expanded polyurethane. Front steel feet powder coated in semi-gloss anthracite grey RAL 7021 (gn), the rear is supported by castors. Available with removable covers (seat, back and both arms) fabric, technical fabric, leather, synthetic leather, customer leather (pc) or customer fabric (tc).

HW650 dx/sx

Sommier |
Sommier

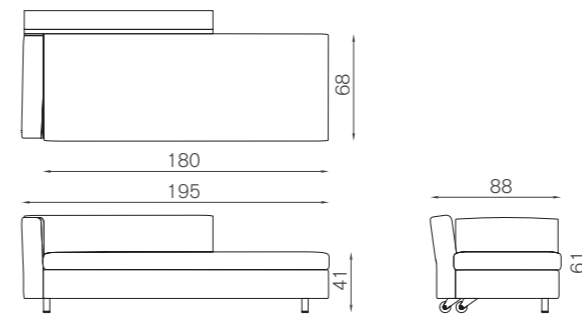

HW644

Cuscino |
Pillow

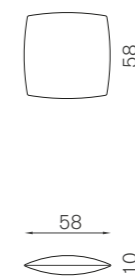

T-Table

Angelo Mangiarotti | 1998

Sistema di tavoli quadrati e rettangolari. Struttura realizzata con profili in alluminio estruso verniciato nei colori bianco semilucido RAL 9010 (w), argento metallizzato RAL 9006 (am) o nero opaco RAL 9005 (n). I piani con bordi smussati si inseriscono a filo della struttura e sono disponibili nelle versioni: in cristallo temperato acidato traslucido da 12 mm (cat), in marmo di Carrara (mca) o in marmo Marquinia (mma).

MM450 re85

Tavolo rettangolare piccolo |
Small rectangular table

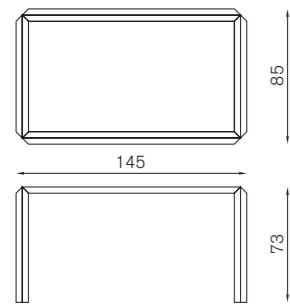

MM450 qu145

Tavolo quadrato |
Square table

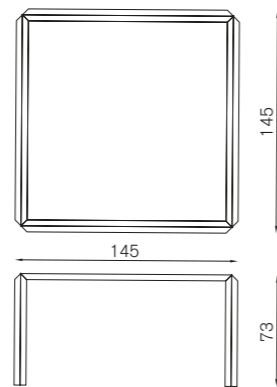

MM452 re95

Tavolo rettangolare |
Rectangular table

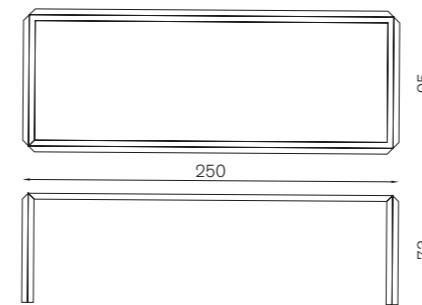

MM453 re85

Tavolo rettangolare |
Rectangular table

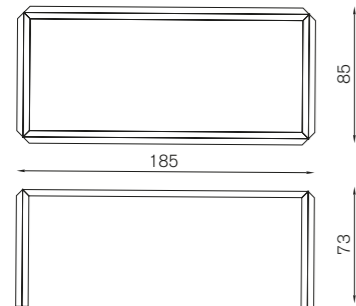

MM451 re95

Tavolo rettangolare |
Rectangular table

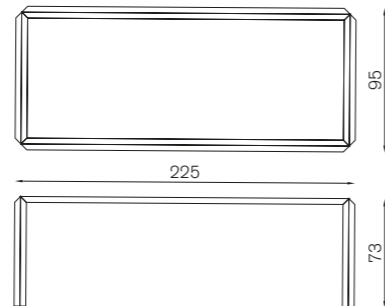

Colori e Materiali | Colors and Materials

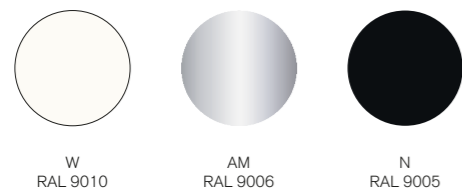

Finiture struttura
Structure finishes

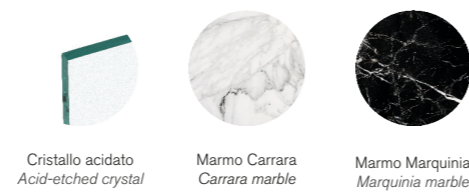

Finiture piano
Top finishes

Colori e Materiali | Colors and Materials



Finiture struttura
Structure finishes

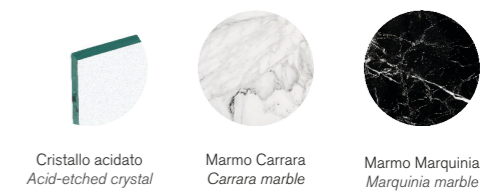

Finiture piano
Top finishes

Cartoons

Luigi Baroli | 1992

Paravento autoportante in cartone ondulato, ricavato da pura cellulosa totalmente riciclabile e priva di residui inquinanti, disponibile in due configurazioni, altezza 170 cm con estensione 40÷400 cm oppure altezza 150 cm con estensione 40÷300 cm. Colori bianco (w), avana (h), verde oliva (vo) o a richiesta, colore a scelta cliente (p). Bordo superiore e inferiore in tecnopolimero nel colore nero opaco. Elementi terminali di irrigidimento in alluminio pressofuso satinato.

Screen with free-standing structure in corrugated cardboard extracted from pure cellulose, available in two configurations, height 170 cm with 40÷400 cm extension or height 150 cm with 40÷300 cm extension. Colors available: white (w), havana (h), olive green (vo) or on request, any customer colours (p). Upper and lower edge in technopolymer in matt black. Terminal stiffening components in brushed diecast aluminium.

LB901

Paravento alto |
High screen

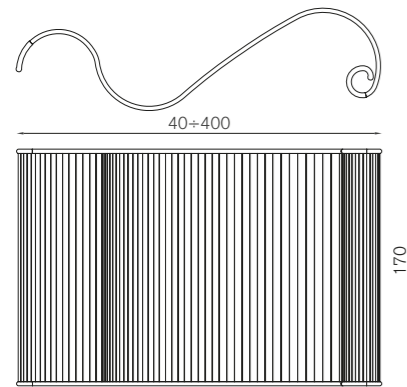

LB902

Paravento basso |
Low screen

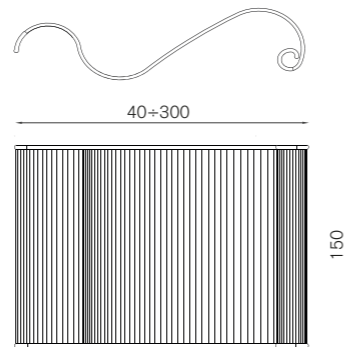

Materiali | Materials



Cartone bianco
White cardboard



Cartone avana
Havana cardboard

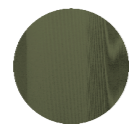

Cartone verde oliva
Olive green cardboard

Mari 2015

Luigi Baroli | 2015

Sedia o poltroncina con braccioli. Telaio di seduta in acciaio con schienale e braccioli flessibili in poliuretano rigido con anima in acciaio armonico. Seduta in poliuretano schiumato a freddo senza CFC. Rivestimento in tessuto, tessuto tecnico, pelle, ecopelle, pelle cliente (pc) o tessuto cliente (tc). Disponibile con quattro gambe in pressofusione di alluminio verniciato con polveri epossidiche in grigio antracite semilucido RAL 7021 (gn).

Chair or armchair with armrests. Steel frame with flexible armrests and backrest in rigid polyurethane on a harmonic-steel skeleton. Seat in cold-cured CFC-free polyurethane foam. Cover in fabric, technical fabric, leather, synthetic leather, customer leather (pc) or customer fabric (tc). Available with four legs in die-cast aluminium painted with epoxy powders semi-gloss anthracite grey RAL 7021 (gn).

LB103

Sedia |
Chair

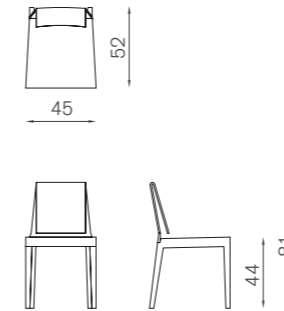

LB104

Poltroncina con braccioli |
Armchair with armrests

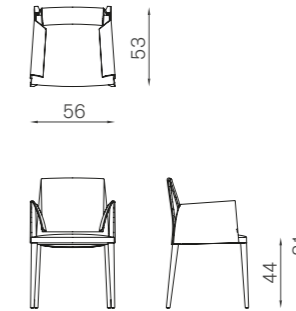

Colori | Colors



GN
RAL 7021

I.S.I. Chair

Luigi Baroli | 2015

Scocca in materiale plastico stampato ad iniezione nei colori bianco RAL 9010 (w) o nero RAL 9005 (n) caratterizzata da un'inedita texture. Impilabile con gambe in tubolare di acciaio verniciato nello stesso colore della scocca.

Injection-moulded plastic body in white RAL 9010 (w) or black RAL 9005 (n) with a unique texture. Stackable chair with legs in tubular steel painted in the body colour.

LB102

Sedia impilabile |
Stackable chair

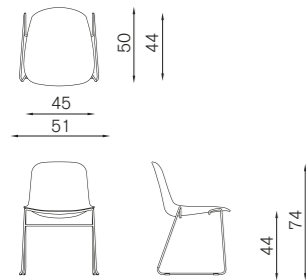

Colori | Colors



Mama

Denis Santachiara | 1995

Poltrona a dondolo con poggiatesta regolabile, in altezza e inclinazione. Struttura interna in tubolare d'acciaio. Imbottitura in poliuretano flessibile, schiumato a freddo senza CFC. Disponibile con rivestimento sfoderabile in tessuto, tessuto tecnico, pelle, ecopelle, pelle cliente (pc) o tessuto cliente (tc).

Rocking armchair with adjustable headrest. Internal structure in steel tubing. Filler in flexible polyurethane, cold-processed without CFC. Available with removable cover in fabric, technical fabric, leather, synthetic leather, customer leather (pc) or customer fabric (tc).

DS852

Poltrona a dondolo |
Rocking armchair

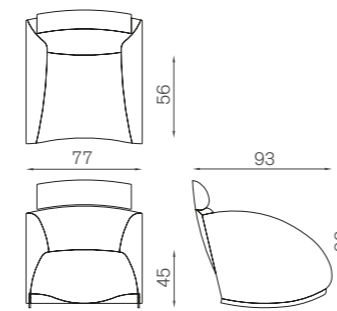

Tato

Denis Santachiara | 1995

Seduta elastica/poggiapiedi ovoidale, realizzato in poliuretano flessibile, schiumato a freddo senza CFC, con struttura interna rigida. Due tagli laterali raccolgono il rivestimento sfoderabile in tessuto bi-elastico, disponibile in tre tipologie di tessuto e vari colori.

Flexible seating/footrest in oval shape in flexible polyurethane, cold-processed without CFC, with internal rigid structure. Two lateral slits keep the removable cover in bi-elastic fabric, available in three types and several colours.

DS855

Seduta/poggiapiedi |
Seating/footrest

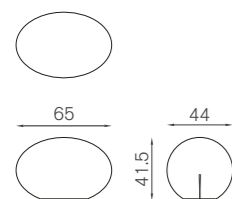

Tatino

Denis Santachiara and Enrico Baleri | 1997

Seduta elastica/poggiapiedi sferico, realizzato in poliuretano flessibile, schiumato a freddo senza CFC, con struttura interna rigida. Due tagli laterali raccolgono il rivestimento sfoderabile in tessuto bi-elastico, disponibile in tre tipologie di tessuto e vari colori.

Flexible seating/footrest in spherical shape in polyurethane, cold-processed without CFC, with internal rigid structure. Two lateral slits keep the removable cover in bi-elastic fabric, available in three types and several colours.

ED860

Seduta/poggiapiedi |
Seating/footrest

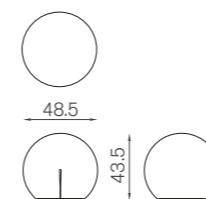

Tatone

Denis Santachiara and Enrico Baleri | 1997

Seduta elastica di forma rotonda per due o più persone, realizzata in poliuretano flessibile, schiumato a freddo senza CFC, con struttura interna rigida. Tre tagli laterali raccolgono il rivestimento sfoderabile in tessuto bi-elastico, disponibile in tre tipologie di tessuto e vari colori.

Flexible seating in round shape for two or more seaters in flexible polyurethane, cold-processed without CFC, with internal rigid structure. Three lateral slits keep the removable cover in bi-elastic fabric, available in three types and several colours.

ED870

Seduta |
Seating

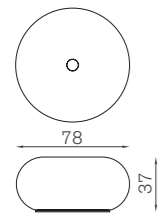

Tato Bean

Enrico Baleri | 2001

Seduta elastica di forma curvilinea per due o più persone, realizzata in poliuretano flessibile, schiumato a freddo senza CFC, con struttura interna rigida. Due tagli laterali raccolgono il rivestimento sfoderabile in tessuto bi-elastico, disponibile in tre tipologie di tessuto e vari colori.

Flexible seating in curved shape for two or more seaters in flexible polyurethane, cold-processed without CFC, with internal rigid structure. Two lateral slits keep the removable cover in bi-elastic fabric, available in three types and several colours.

EB872

Seduta |
Seating

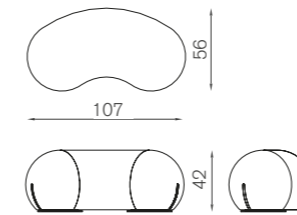

Tato Bonbon

Enrico Baleri | 2001

Seduta elastica di forma curvilinea per due o più persone, realizzata in poliuretano flessibile, schiumato a freddo senza CFC, con struttura interna rigida. Due tagli laterali raccolgono il rivestimento sfoderabile in tessuto bi-elastico, disponibile in tre tipologie di tessuto e vari colori.

Flexible seating in curved shape for two or more seaters in flexible polyurethane, cold-processed without CFC, with internal rigid structure. Two lateral slits keep the removable cover in bi-elastic fabric, available in three types and several colours.

EB871

Seduta |
Seating

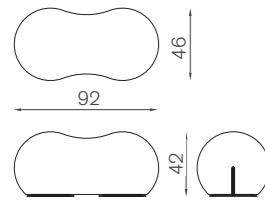

Lunella

Enrico Baleri | 1998

Seduta elastica sovrapponibile a forma di lente, realizzata in poliuretano flessibile, schiumato a freddo senza CFC, con basamento portante. Il rivestimento sfoderabile in tessuto bi-elastico è disponibile in tre tipologie di tessuto e vari colori.

Flexible stackable seating in lens shape in flexible polyurethane, cold-processed without CFC, with a support base. The removable cover in bi-elastic fabric is available in three types and several colours.

EB880

Seduta |
Seating

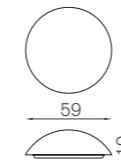

Flipt

Jeff Miller | 2005

Poltrona/chaise-longue trasformabile con struttura in acciaio, seduta in poliuretano flessibile schiumato a freddo senza CFC e base in acciaio cromato. Un meccanismo permette alla seduta di ribaltarsi in avanti, aprendosi e raddoppiando in lunghezza. Rivestimento sfoderabile in tessuto, tessuto tecnico, pelle, ecopelle, pelle cliente (pc) o tessuto cliente (tc), disponibile in tinta unita o in due colori, con la possibilità di abbinare due tessuti/pelli differenti, ma di simile spessore.

Convertible armchair/chaise-longue with steel structure, foamed polyurethane seat and chromed steel. A mechanism makes it possible to flip the seat forward, opening up and thus doubling the length of the chair. Removable cover in fabric, technical fabric, leather, synthetic leather, customer leather (pc) or customer fabric (tc), available in solid colours or in a two-colour combination, with the possible combination of different fabrics/leathers of similar thickness.

JM301

Poltrona/Chaise-longue |
Armchair/Chaise-longue

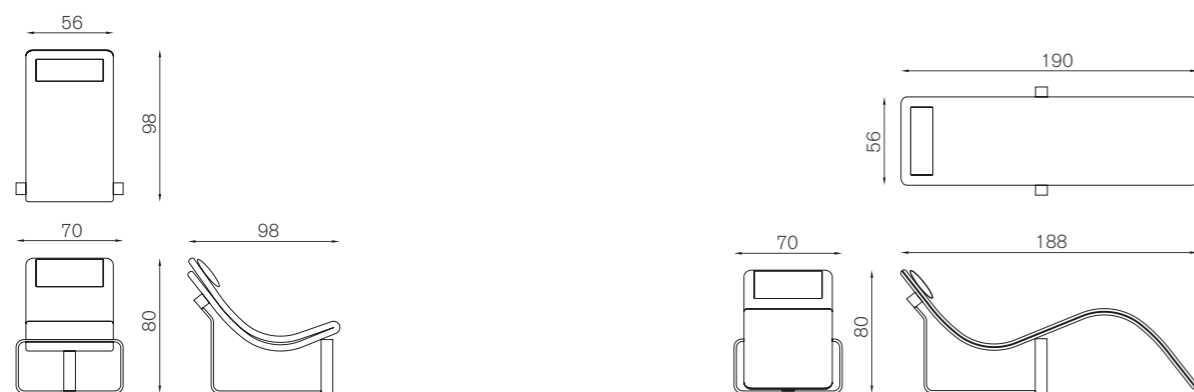

Materiali | Materials



Acciaio cromato
Chromed steel

Bentz

Jeff Miller | 2005

Tavolo (jm201) e tavolino (jm202) con base in fusione di alluminio e piani in cristallo temperato (ct). Base disponibile in alluminio lucidato (l).

JM201 ro140

Tavolo alto tondo piano in cristallo 10 mm |
High round table with glass top 10 mm

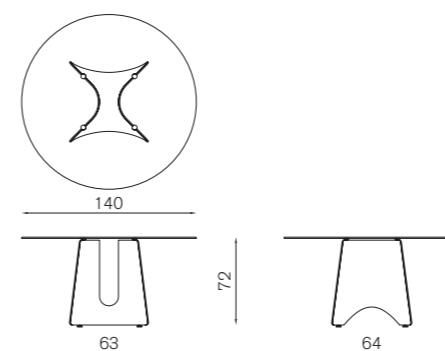

JM201 qu140

Tavolo alto quadrato piano in cristallo 10 mm |
High square table with glass top 10 mm

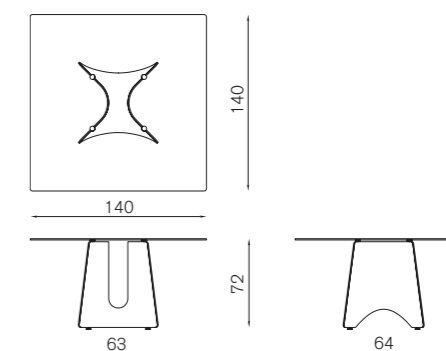

JM201 el180

Tavolo alto ellittico piano in cristallo 10 mm |
High elliptical table with glass top 10 mm

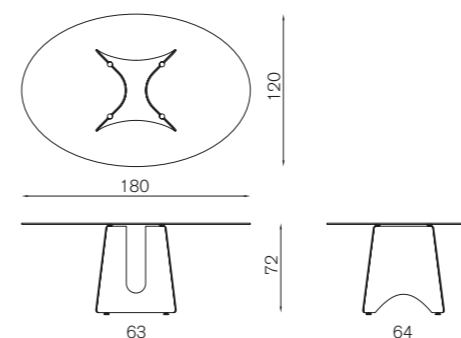

Materiali | Materials



Alluminio lucidato
Polished aluminium

Finiture struttura
Structure finishes



Cristallo trasparente
Transparent crystal

Finiture top
Top finishes

Bentz

Jeff Miller | 2005

Table (jm201) and coffee-table (jm202) with base structure in aluminium sand-casting and tempered glass tops (ct). The base is available in polished aluminium (l).

JM202 ro115

Tavolo basso tondo piano in cristallo 10 mm |
Low round table with glass top 10 mm

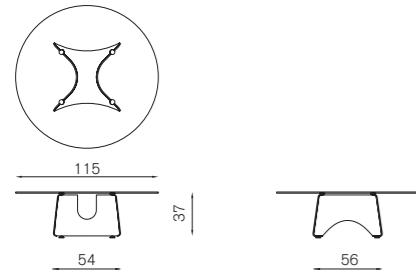

JM202 ro130

Tavolo basso tondo piano in cristallo 10 mm |
Low round table with glass top 10 mm

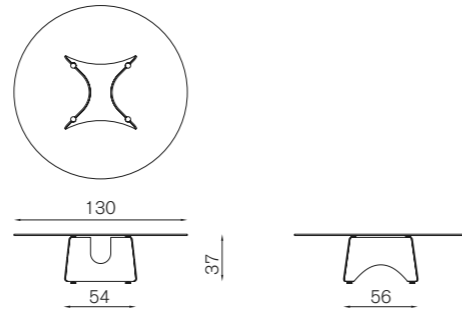

JM202 qu100

Tavolo basso quadrato piano in cristallo 10 mm |
Low square table with glass top 10 mm

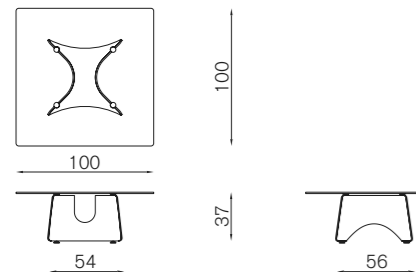

JM202 qu130

Tavolo basso quadrato piano in cristallo 10 mm |
Low square table with glass top 10 mm

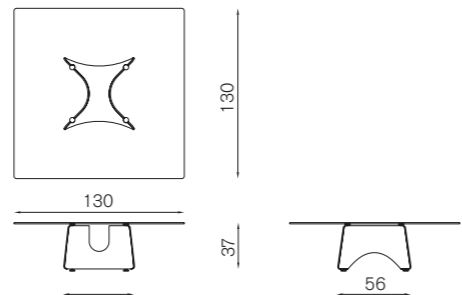

Materiali | Materials



Alluminio lucidato
Polished aluminium

Finiture struttura
Structure finishes



Cristallo trasparente
Transparent crystal

Finiture top
Top finishes

Fratino

Jeff Miller | 2009

Tavolo con base in alluminio costituita da due fusioni speculari collegate da un traverso estruso a sezione ellittica. I piani rettangolari sono disponibili in diverse dimensioni in cristallo temperato (ct) e con piani in mogano (mn) con dimensioni > a 350 cm. Offerti in varie dimensioni, sono abbinati ad altrettante misure della base che varia a seconda della lunghezza del traverso. La base può essere ribaltata ed utilizzata con il traverso in alto invertendo semplicemente la posizione dei piedini e dei supporti del piano.

Table with aluminium base composed by two shell-cast pediments spanned by an extruded elliptical beam. The rectangular tops are available in tempered glass (ct) with different dimensions and in mahogany tops (mn) starting from 350 cm length. They are offered in various sizes matching the base dimensions, which vary according to the length of the beam. The base structure can be turned upside-down and used with the central beam in a high position by simply switching the feet and top-supports.

JM206 220

Tavolo alto rettangolare piano in cristallo 15 mm |
High rectangular table with glass top 15 mm

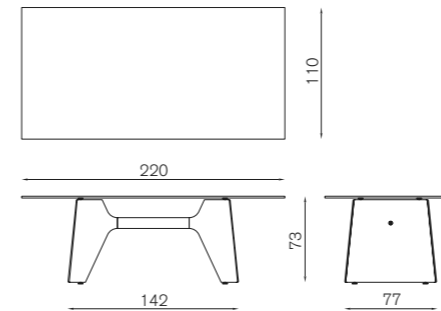

JM206 260

Tavolo alto rettangolare piano in cristallo 15 mm |
High rectangular table with glass top 15 mm

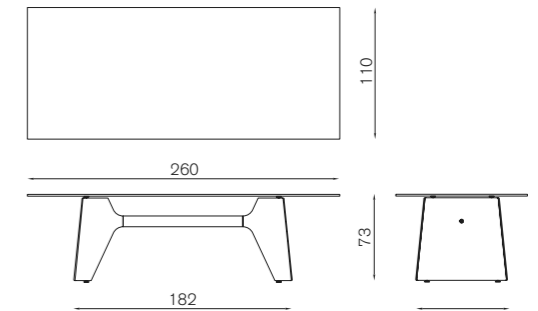

JM206 300

Tavolo alto rettangolare piano in cristallo 15 mm |
High rectangular table with glass top 15 mm

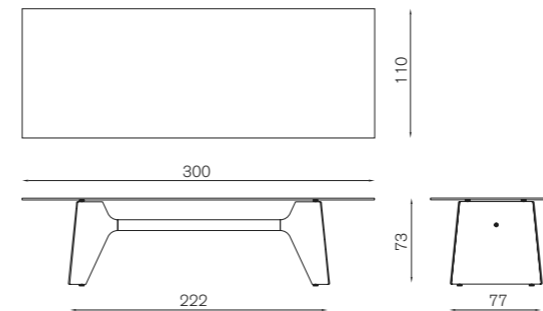

JM208 aw.mn

Tavolo rettangolare con piano in mogano, versione speciale |
Rectangular table with natural mahogany top, special version

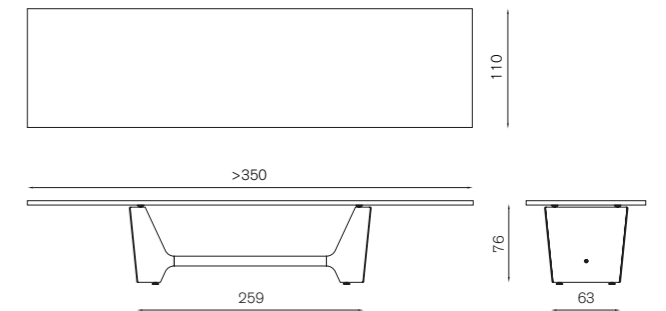

Materiali | Materials



Alluminio lucidato
Polished aluminium

Finiture struttura
Structure finishes



Cristallo trasparente
Transparent crystal

Finitura top standard
Standard top finish



Mogano massello
Solid mahogany

Finitura top speciale
Special top finish

Plato

Jeff Miller | 2006

Sidetable in marmo bianco di Carrara (mca) scavato da blocco pieno o in legno massello di rovere naturale (nt) o rovere moka (mk), con appoggio a terra in feltro di lana naturale nero. Plato può anche essere utilizzato come seduta o contenitore impilabile.

White Carrara (mca) marble sidetable, sculpted from a solid block, or solid natural (nt) or moka oak wood (mk), with bottom surface made of natural black wool felt. Plato can also be used as a stool or a stackable container.

JM203

Sidetable/seduta/contenitore |
Sidetable/seating/container

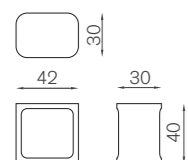

Materiali | Materials



Marmo Carrara
Carrara marble



Rovere naturale
Natural oak wood



Rovere moka
Moka oak wood

Obo

Jeff Miller | 2007

Contenitore modulare realizzato in materiale plastico 50% riciclato e 100% riciclabile, sulla cui ripetizione e combinazione si basa un sistema di contenimento di oggetti e separazione di spazi. Ogni modulo è fornito di due giunti di connessione (cn) - acquistabili anche separatamente - che ne permettono il collegamento ad altri elementi. E' inoltre disponibile a richiesta un kit di ancoraggio a parete o a soffitto con cavo di acciaio di 200 cm (fk), consigliato per stabilizzare ulteriormente le composizioni che superino i tre elementi di altezza. Obo può anche essere utilizzato come sidetable ed è disponibile nel colore off white RAL 1013 (ow).

Modular container unit made with 50% recycled and 100% recyclable plastic, whose repetition and combinations are the base of a system of containers and spatial partitions. Each unit comes with two connection elements (cn) - also available separately - that make it possible to connect it to other units. It is also available a wall or ceiling fastening kit with a 200 cm steel wire (fk), suggested to improve the stability of compositions with more than three vertical modules. Obo can also be used as a sidetable and it is available in the color off white RAL 1013 (ow).

JM401

Contenitore modulare multifunzionale |
Multifunctional modular container

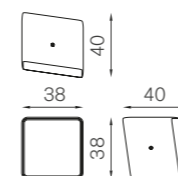

Colori | Colors



OW
RAL 1013

St.Martin

Arik Levy | 2008

Sistema di sedute composto da poltrona, divano a due o tre posti e pouf. La struttura esterna a vista si compone di profili in acciaio cromato (cr) o verniciati con polvere epossidiche nei colori nero opaco RAL 9005 (n), bianco RAL 9010 (w), rosso RAL 3031 (ror), off white RAL 1013 (ow), verde oliva RAL 6003 (vo), grigio antracite RAL 7021 (gn) tutti semilucidi o argento metallizzato RAL 9006 (am) a sezione rettangolare. La totale modularità del sistema è completata dai cuscini di seduta e dai cuscini di schienale. I cuscini in poliuretano morbido senza CFC ad alta densità e portanza differenziata sono sagomati da blocco e completi di cinghiera interna. La bombatura esterna delle parti a contatto è ottenuta attraverso una trapuntatura a comparti in piumino d'oca di piccolissima pezzatura di alta qualità (etichetta oro). Tutti i cuscini sono elementi indipendenti, estraibili, dotati di rivestimento sfoderabile in tessuto, tessuto tecnico, pelle, ecopelle, pelle cliente (pc) o tessuto cliente (tc).

AL311

Poltrona |
Armchair

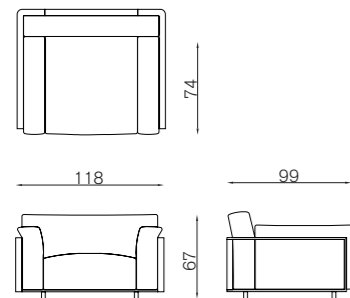

AL313

Divano 2 posti |
2-seater sofa

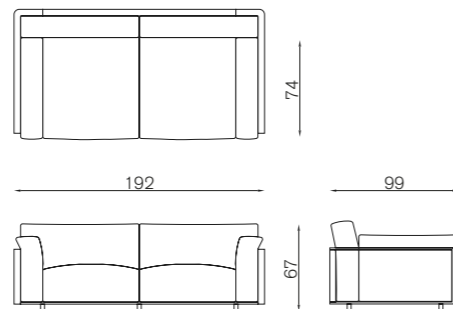

AL314

Divano 2 posti lungo |
2-seater long sofa

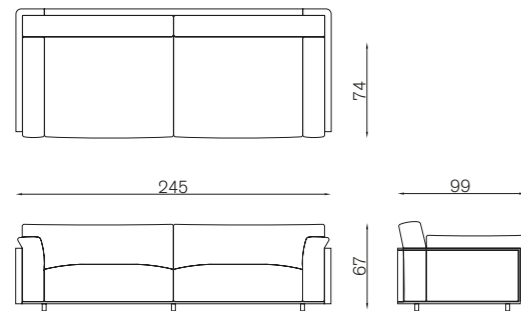

Colori | Colors

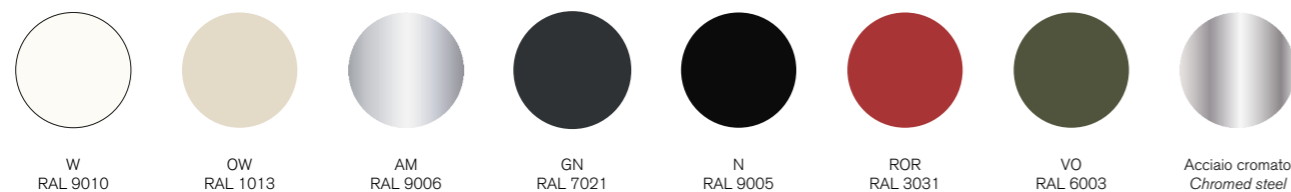

St.Martin

Arik Levy | 2008

Seating system consisting of armchair, two or three-seater sofa and pouf. The visible external structure is made of chromed steel profiles (cr) or epoxy powder-coated in matt black RAL 9005 (n), white RAL 9010 (w), red RAL 3031 (ror), off white RAL 1013 (ow), olive green RAL 6003 (vo), anthracite grey RAL 7021 (gn) all semi-gloss or metallic silver RAL 9006 (am) with a rectangular cross-section. The total modularity of the system is completed by the seat cushions and back cushions. The CFC-free soft polyurethane seat cushions are shaped from block and feature internal belting for support and feature high grade and different densities of the material. The top layer of the internal filling of the cushions is filled with the highest quality down (gold label), quilted in small sectional pockets to prevent bunching up of the feathers. All the pillows are independent and easy to remove elements, that feature truly removable covers in fabric, technical fabric, leather, synthetic leather, customer leather (pc) or customer fabric (tc).

AL315

Divano 3 posti |
3-seater sofa

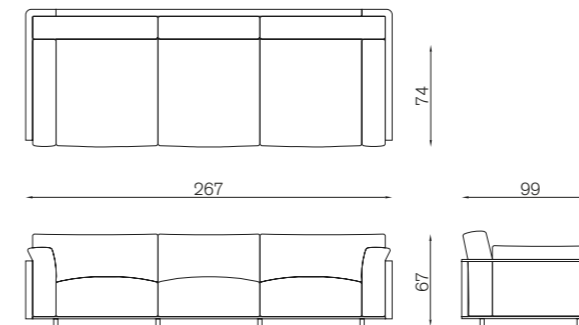

AL309

Pouf |
Pouf

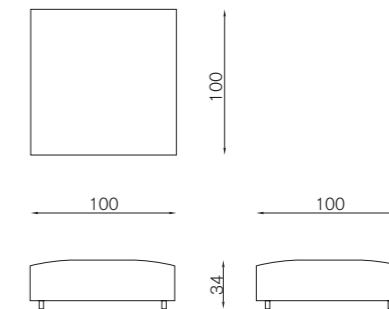

Colori | Colors

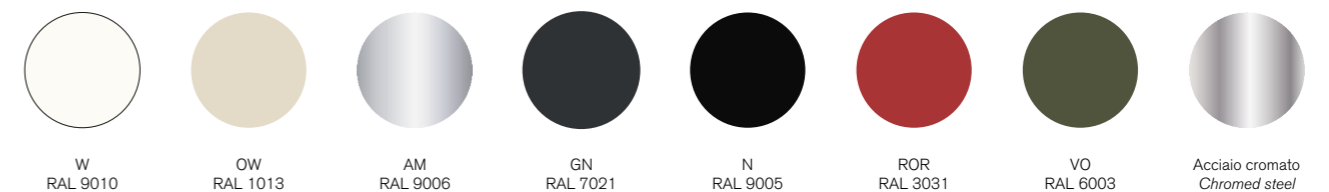

Segno

(a+b) Dominoni, Quaquaro | 2015

Sistema composto da spalle e richiami realizzati in estruso di alluminio in due diverse profondità (210 e 360 mm) e diverse altezze e lunghezze. Disponibili nei colori nero opaco RAL 9005 (n), bianco RAL 9010 (w), rosso RAL 3031 (ror), off white RAL 1013 (ow), verde oliva RAL 6003 (vo), grigio antracite RAL 7021 (gn) tutti semilucidi o argento metallizzato RAL 9006 (am).

System consisting of uprights and shelves in extruded aluminium in two different depths (210 and 360 mm) and various heights and lengths. Available in matt black RAL 9005 (n), white RAL 9010 (w), red RAL 3031 (ror), off white RAL 1013 (ow), olive green RAL 6003 (vo), anthracite grey RAL 7021 (gn) all semi-gloss or metallic silver RAL 9006 (am).

SG001

Composizione alta | High composition

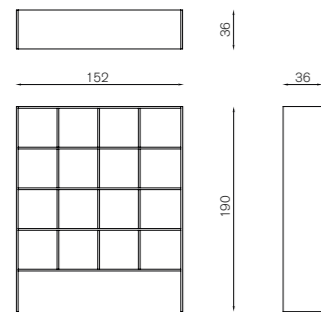

SG002

Composizione alta | High composition

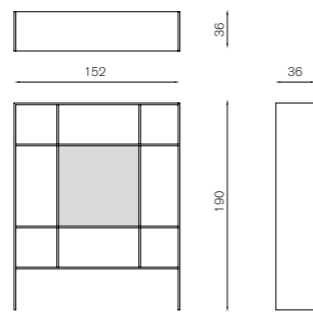

SG003

Composizione bassa | Low composition

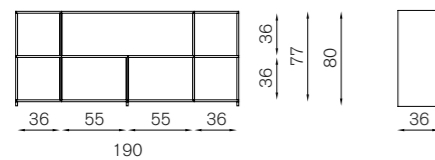

Colori | Colors

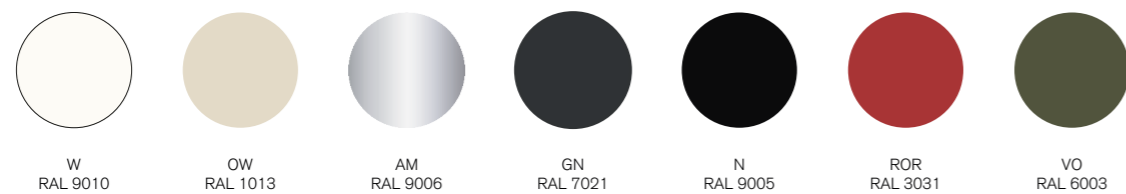

W
RAL 9010

OW
RAL 1013

AM
RAL 9006

GN
RAL 7021

N
RAL 9005

ROR
RAL 3031

VO
RAL 6003

Scalo

(a+b) Dominoni, Quaquaro | 2009

Sidetable/seduta trasformabile in contenitore/piccola libreria attraverso il movimento di cerniere nascoste. Realizzato in compensato curvato di rovere naturale (nt) o di rovere moka (mk) con interno in laminato nero RAL 9005 (n) o bianco RAL 9010 (w). Un fermo in acciaio inox permette di bloccare Scalo in entrambe le configurazioni.

Sidetable/stool convertible into a container/small bookshelf through the movement of hidden hinges. Scalo is made of bent plywood in a natural oak finish (nt) or moka oak (mk) with black RAL 9005 (n) or white RAL 9005 (w) laminated interior. A stainless steel stop securely locks Scalo in both configuration.

DQ501

Seduta/contenitore | Stool/container

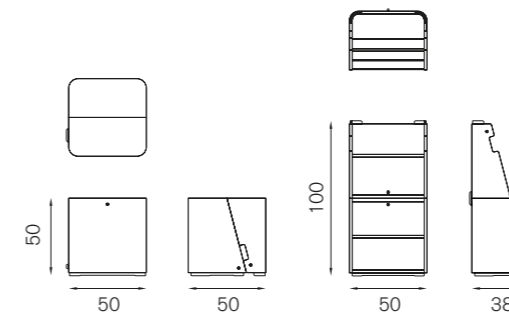

Colori e Materiali | Colors and Materials



Rovere naturale
Natural oak wood

Rovere moka
Moka oak wood

Finiture esterno
Out finishes



W
RAL 9010

N
RAL 9005

Finiture interno
Inside finishes

Bermuda

Claesson Koivisto Rune | 2020

Poltrona lounge con struttura in tubo di acciaio verniciato con polveri epossidiche nei colori nero opaco RAL 9005 (n) o argento metallizzato RAL 9006 (am). Scozza interna realizzata in poliuretano rigido e flessibile schiumato a freddo senza CFC. Rivestimento non sfoderabile in tessuto, tessuto tecnico, pelle, ecopelle, pelle cliente (pc) o tessuto cliente (tc).

Lounge chair with structure in tubular steel epoxy powder lacquered in matt black RAL 9005 (n) or metallic silver RAL 9006 (am). Inner shell in flexible and rigid polyurethane cold processed without CFC. Non-removable cover in fabric, technical fabric, leather, eco-leather, or in customer leather (pc) or customer fabric (tc).

CKR310

Poltrona lounge |
Lounge chair

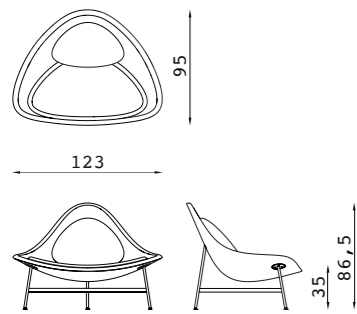

Colori | Colors

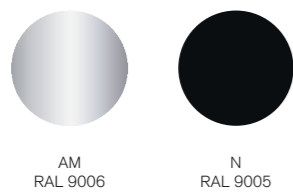

Miss Match

Claesson Koivisto Rune | 2018

Divano modulare composto da sette elementi liberamente configurabili con differenti altezze e profondità dello schienale. Struttura interna in legno multistrato e piedi in acciaio verniciato a polvere colore nero. Imbottitura in poliuretano espanso elastico e dacron. Molleggio a cinghie elastiche rinforzate. Rivestimento completamente sfoderabile nella versione in tessuto. Rivestimento in tessuto, tessuto tecnico, pelle, ecopelle, pelle cliente (pc) o tessuto cliente (tc).

CKR301 dx/sx

Elemento terminale bracciolo dx/sx |
Right/left armrest end piece

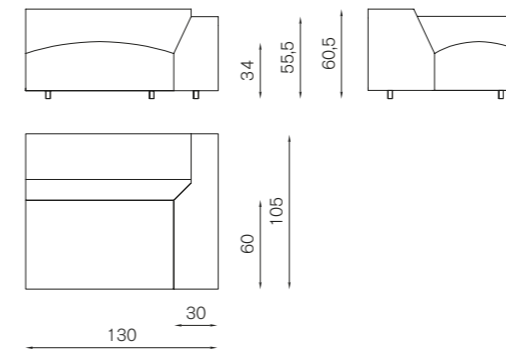

CKR302

Elemento senza bracciolo S |
Section without armrest S

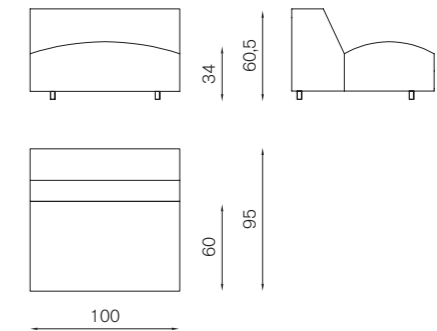

CKR303

Elemento senza bracciolo L |
Section without armrest L

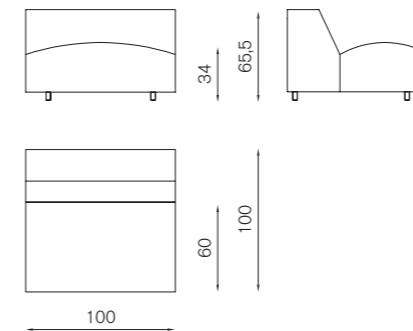

CKR304

Elemento angolare |
Corner section

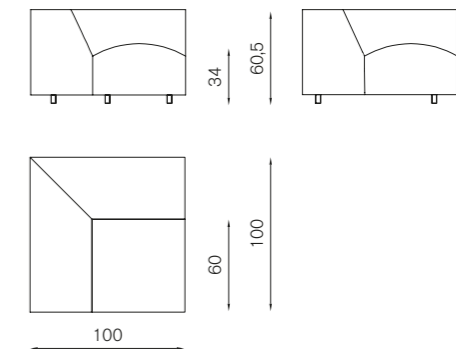

Miss Match

Claesson Koivisto Rune | 2018

A modular sofa made up of seven sections that can be freely arranged, with different heights and depths in the backrest. Plywood internal framework and steel feet with a black powder coating. Expanded polyurethane and dacron padding. Reinforced elastic strap webbing. The fabric version has fully removable covers. The covers can be made of fabric, technical fabric, leather, artificial leather, customer leather (pc), customer fabric (tc).

CKR305

Elemento chill out |
Chill-out section

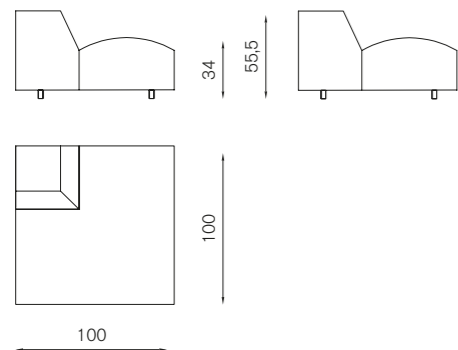

CKR306

Elemento pouf |
Ottoman

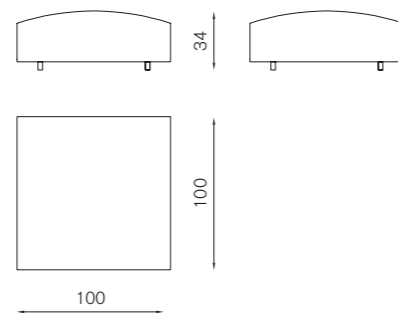

CKR300 l

Cuscino grande |
Large cushion

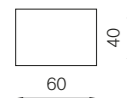

CKR300 m

Cuscino medio |
Medium cushion

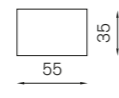

CKR300 s

Cuscino piccolo |
Small cushion

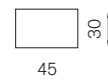

Roundel

Claesson Koivisto Rune | 2018

Tavolo tondo con base centrale. Struttura del sottopiano e della base centrale in poliuretano rigido strutturale, realizzati nelle finiture laccato lucido rosso, bianco o nero. Il piano del tavolo è realizzato in cristallo temperato extra chiaro retroverniciato a cerchi concentrici rossi, bianchi o neri in tre toni di colore.

A round table with a central leg. The structure of the under-surface section and the central leg are made of rigid polyurethane with either a polished red, white or black lacquered finish. The table top can be made of extra clear tempered glass with concentric red, white or black circles painted on the underside.

CKR201

Tavolo con piano in cristallo |
Table with an extra clear tempered glass top

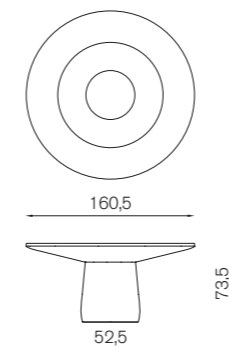

Colori | Colors



Rosso
Red

Bianco
White

Nero
Black

Piano vetro retro verniciato
Back varnished glass top

Paloma

Radice Orlandini designstudio | 2019

Seduta e sedile in lamiera stampata, con struttura in tubolare di acciaio inox AISI 304, verniciati con polveri epossidiche nei colori nero opaco RAL 9005 (n), bianco RAL 9010 (w), rosso RAL 3031 (ror), off white RAL 1013 (ow), verde oliva RAL 6003 (vo), grigio antracite RAL 7021 (gn) tutti semilucidi o argento metallizzato RAL 9006 (am).

Chair with seat in molded sheet metal, AISI 304 stainless steel tubular frame painted to match the structure with epoxy powders all semi-gloss suitable in matt black RAL 9005 (n), white RAL 9010 (w), red RAL 3031 (ror), off white RAL 1013 (ow), olive green RAL 6003 (vo), anthracite grey RAL 7021 (gn) all semi-gloss or metallic silver RAL 9006 (am).

OD104

Sedia impilabile outdoor |
Stackable outdoor chair

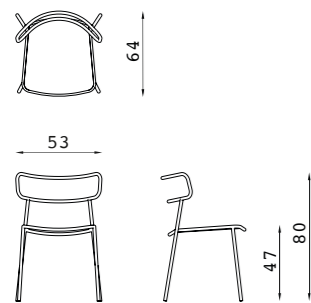

Colori | Colors

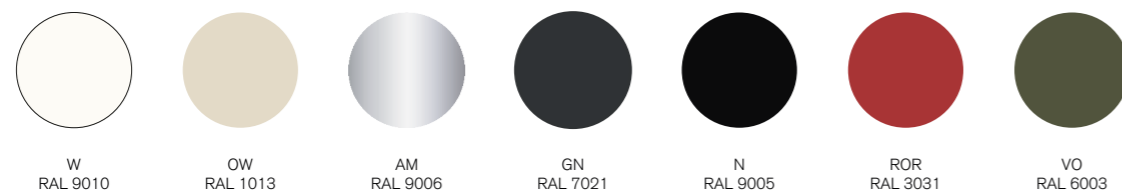

Kin

Radice Orlandini designstudio | 2018

Sistema di sedute imbottite con mini bracciolo e sgabelli con struttura in tubo di acciaio verniciato in polvere epossidica nero opaco RAL 9005 (n), argento metallizzato RAL 9006 (am) o cromato. Schienale in poliuretano schiumato a freddo. Rivestimento, non sfoderabile, in tessuto, tessuto tecnico, pelle, ecopelle, pelle cliente (pc) o tessuto cliente (tc).

A range of padded chairs with mini armrests and stools with structures made of steel tubes in matt black RAL 9005 (n), metallic silver RAL 9006 (am) epoxy powder coated or chrome. Flexible polyurethane backrest, cold, processed without CFC. Non removable covers in fabric, technical fabric, leather, artificial leather, customer leather (pc) or customer fabric (tc).

OD101

Sedia rivestita |
Upholstered chair

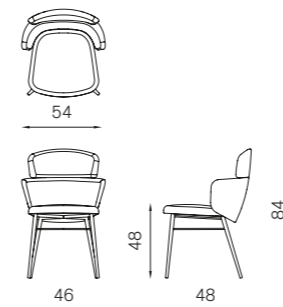

OD103

Sgabello bar rivestito |
Upholstered bar stool

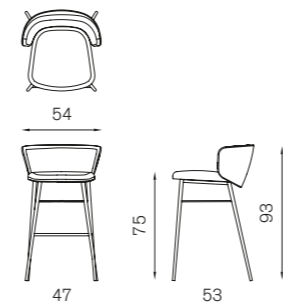

OD102

Sgabello cucina rivestito |
Upholstered kitchen stool

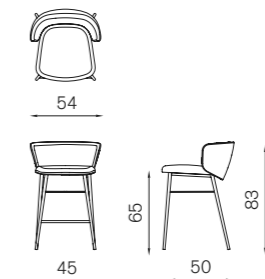

Colori e Materiali | Colors and Materials

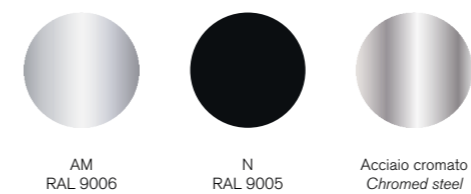

Kin Lounge

Radice Orlandini designstudio | 2019

Poltrona lounge con struttura in tubo di acciaio verniciato in polvere epossidica RAL 9005 nero opaco (n), argento metallizzato RAL 9006 (am) o cromato (cr). Schienale in poliuretano schiumato a freddo. Rivestimento, non sfoderabile, in tessuto, tessuto tecnico, pelle, ecopelle, pelle cliente (pc) o tessuto cliente (tc).

Armchair with structure made of steel tubes in matt black RAL 9005 (n), metallic silver RAL 9006 (am) epoxy powder coated or chrome. Flexible polyurethane backrest, cold processed without CFC. Non-removable covers in fabric, technical fabric, leather, artificial leather, customer leather (pc) or customer fabric (tc).

OD307

Poltrona |
Armchair

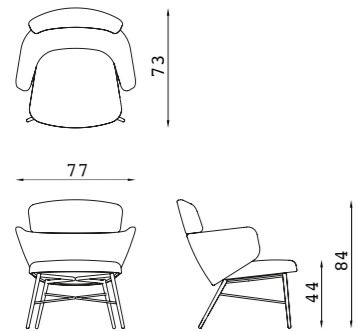

Colori e Materiali | Colors and Materials



Donna

Studio Irvine | 2019

Seduta con struttura in tubolare di acciaio inox AISI 304, sedile e schienale in lamiera stampata e traforata, verniciata con polveri epossidiche nei colori nero opaco RAL 9005 (n), bianco RAL 9010 (w), rosso RAL 3031 (ror), off white RAL 1013 (ow), verde oliva RAL 6003 (vo), grigio antracite RAL 7021 (gn) tutti semilucidi o argento metallizzato RAL 9006 (am). Disponibili anche versioni indoor con struttura in tubolare di acciaio e sedile/schienale in poliuretano espanso flessibile su entrambi i lati (ir103). Rivestimento, non sfoderabile, in tessuto, tessuto tecnico, pelle, ecopelle, pelle cliente (pc) o tessuto cliente (tc).

Chair in AISI 304 stainless steel tubular frame, with seat and backrest in molded and perforated sheet metal painted to match the structure with epoxy powders in matt black RAL 9005 (n), white RAL 9010 (w), red RAL 3031 (ror), off white RAL 1013 (ow), olive green RAL 6003 (vo), anthracite grey RAL 7021 (gn) all semi-gloss or metallic silver RAL 9006 (am). For indoor use with steel tubular frame and seat/backrest filler in flexible polyurethane on both sides (ir103). The covers are non-removable and they can be made of fabric, technical fabric, leather, artificial leather, customer leather (pc) or customer fabric (tc).

IR101

Sedia impilabile outdoor |
Stackable outdoor chair

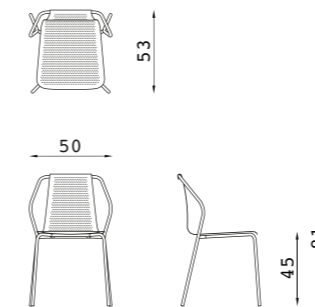

IR103

Sedia rivestita |
Upholstered chair

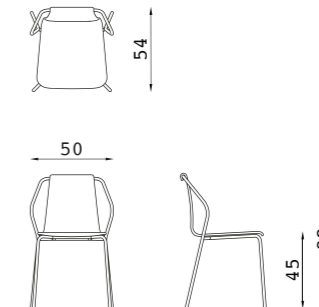

Colori | Colors

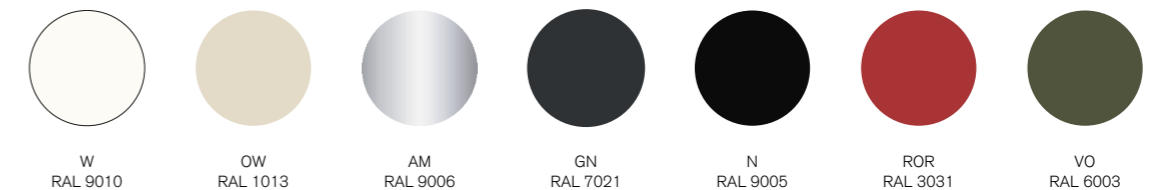

Match Point

Omri Revesz | 2018

Tavolini bassi in legno multistrato impiallacciato in rovere naturale (nt) e rovere moka (mk).

Coffee tables made of plywood in natural oak (nt) and moka oak (mk).

OR201 I

Tavolino 90° alto |
Tall 90° coffee table

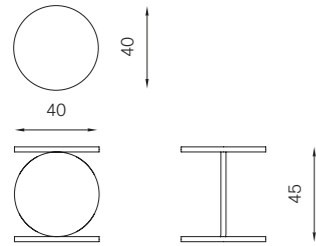

OR201 m

Tavolino 60° medio |
Medium 60° coffee table

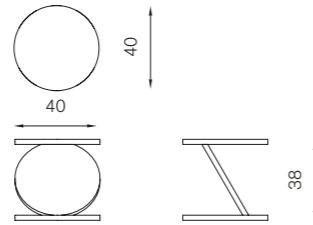

OR201 s

Tavolino 30° basso |
Low 30° coffee table

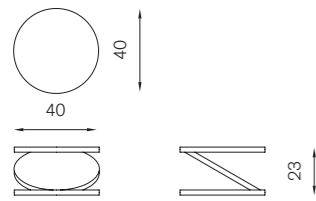

Materiali | Materials



Rovere naturale
Natural oak wood



Rovere moka
Moka oak wood

Baleri Italia si riserva il diritto di apportare le eventuali modifiche di parti o dettagli ritenute opportune per ragioni di carattere produttivo o commerciale. Tutti i diritti riservati. Copyright Baleri Italia. Modelli e marchi depositati.

Baleri Italia reserves the rights to make any modifications of parts or details considered necessary with the aim of making improvements or for any other requirements of a constructive character. All rights reserved. Copyright Baleri Italia. Patent pending and registered trade marks.

Fotografie Alberto Strada
Photography Ezio Manciucca
Archivio Baleri Italia



ZZ.BRO.143



è un marchio Baleri Italia S.r.l.
is a trademark of Baleri Italia S.r.l.

Sede legale | Registered office
Via Borgonuovo, 14 - 20121 Milano
P. iva: 10138480966

ph: +39 035 2054611
info@baleri-italia.com

www.baleri-italia.com