

**BALERI  
ITALIA**

**Maintenance instructions  
Istruzioni di manutenzione**

**JULIETTE  
HW601/609**

Hannes Wettstein  
1987



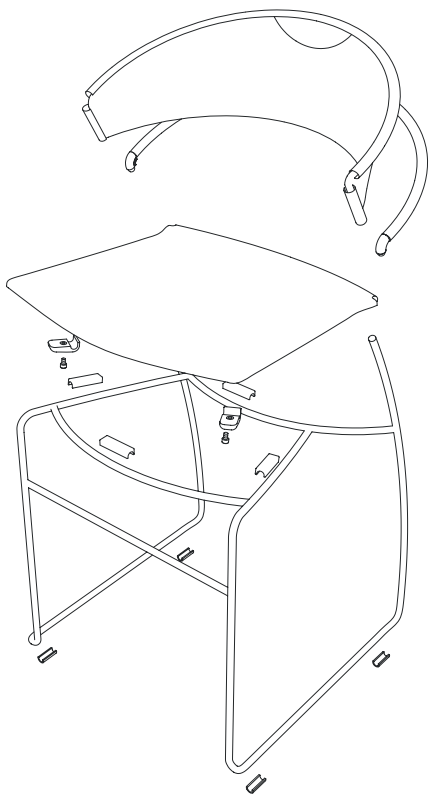

### Maintenance - General notes

Make sure to have a 6 mm hex wrench.

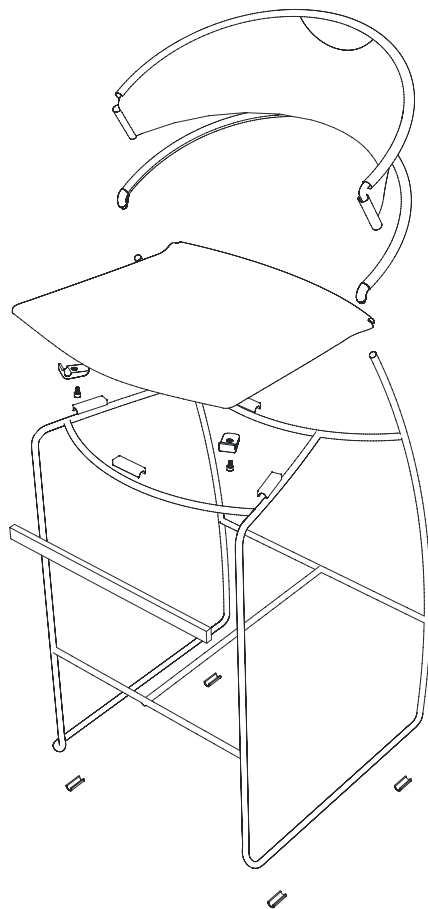

### Manutenzione - Note generali

Ricordati di procurarti una chiave esagonale da 6 mm.

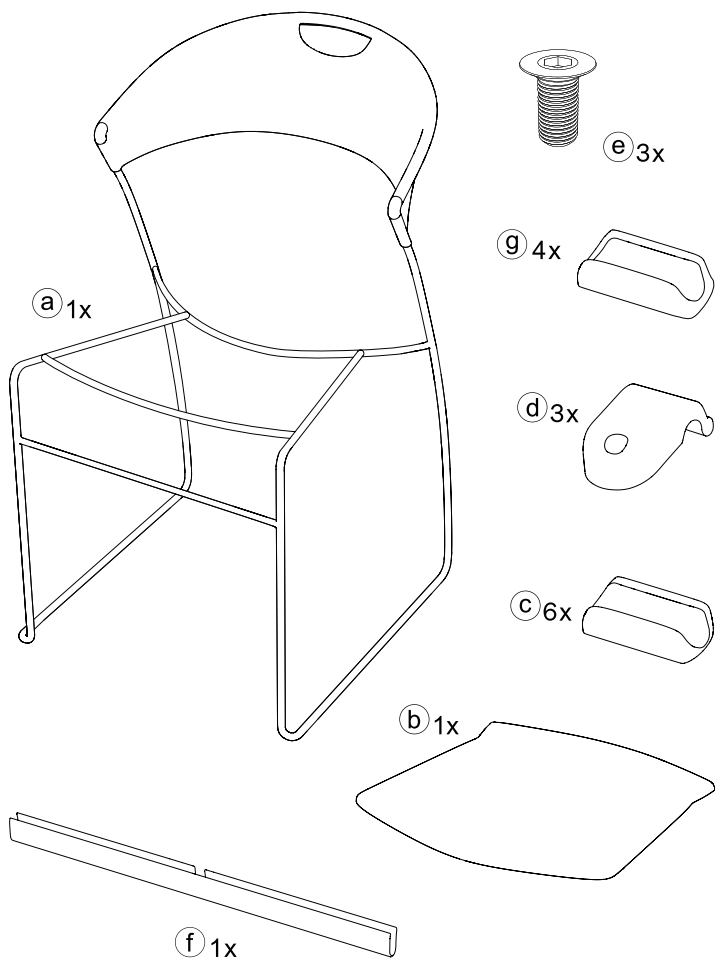

### Included materials

- a** - Structure and backrest
- b** - Seat
- c** - Rod cover
- d** - Rubber stoppers
- e** - Screws
- f** - Footrest cover (Stools)
- g** - Feet

### Materiali inclusi

- a** - Struttura e schienale
- b** - Seduta
- c** - Copri tondino
- d** - Fermi in gomma
- e** - Viti
- f** - Copri poggiatesta (Sgabelli)
- g** - Piedini

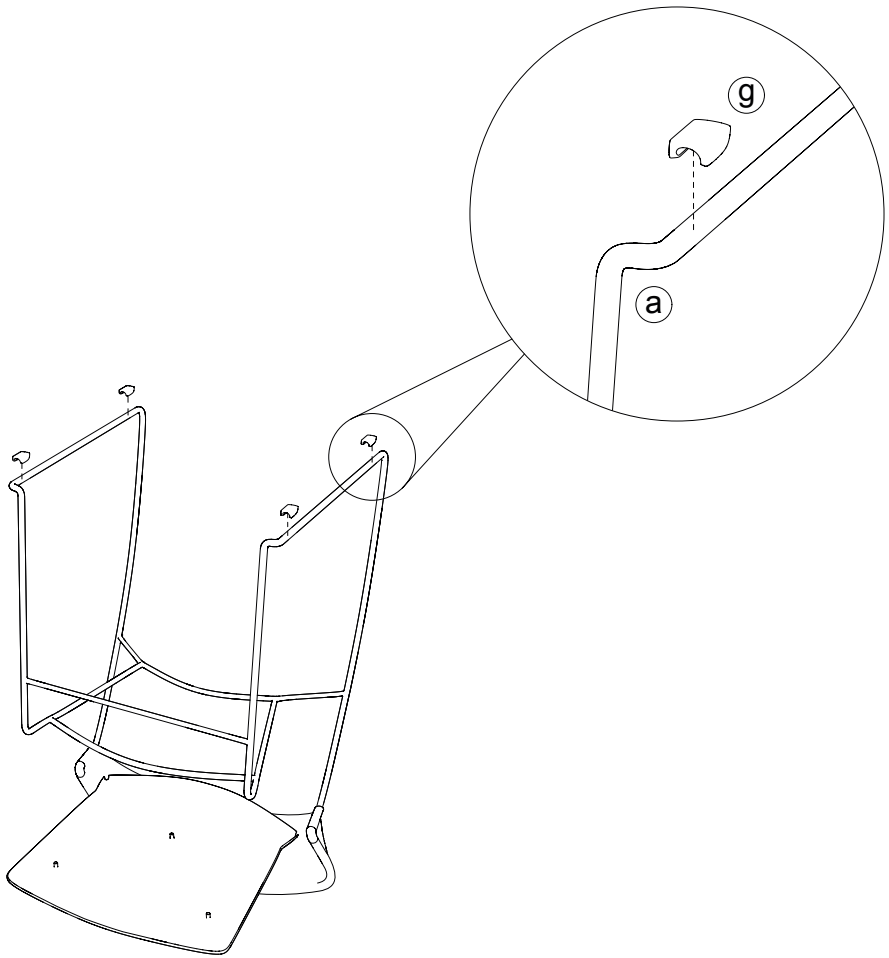

**Maintenance procedure - 1**

Insert the feet into the slots provided at the bottom of the rod.

**Procedura di manutenzione - 1**

Inserisci i piedini negli appositi spazi, posti nella parte inferiore del tondino.

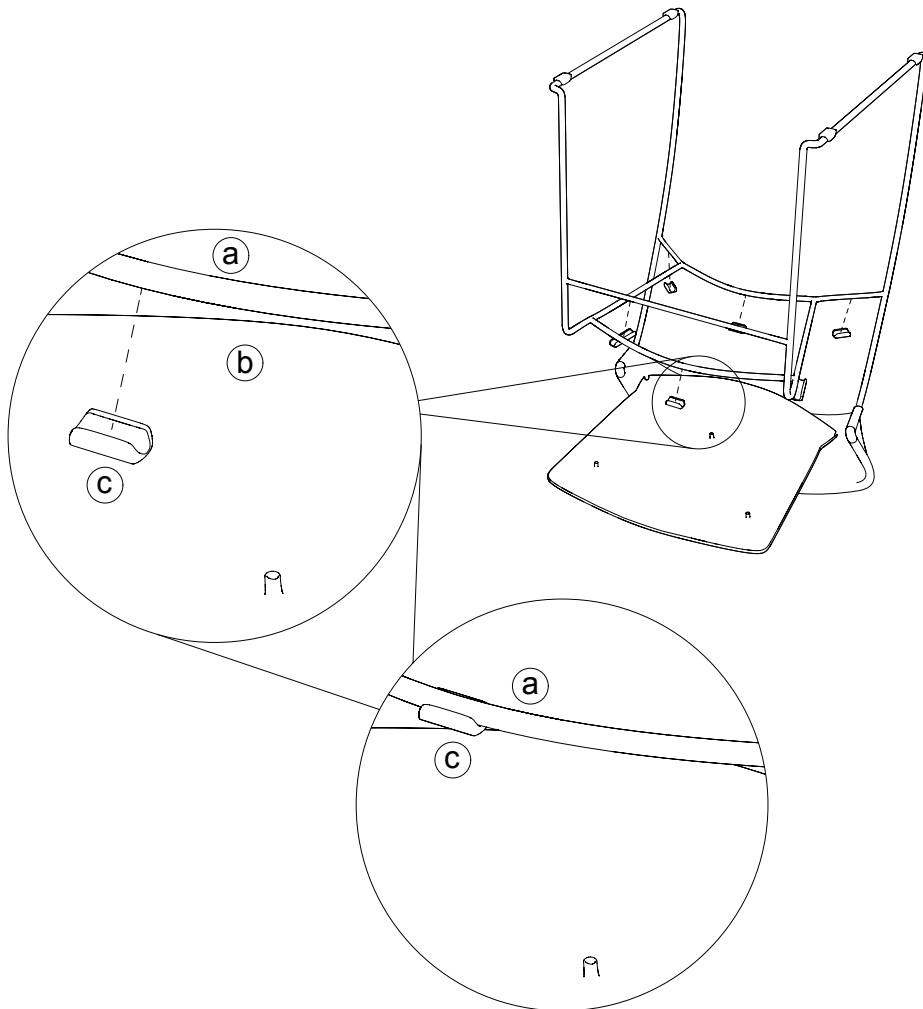

### Maintenance procedure - 2

Fit the snap-on rod covers in the positions shown in the drawing.

### Procedura di manutenzione - 2

Applica il copri tondino a incastro, nelle posizioni definite nel disegno.

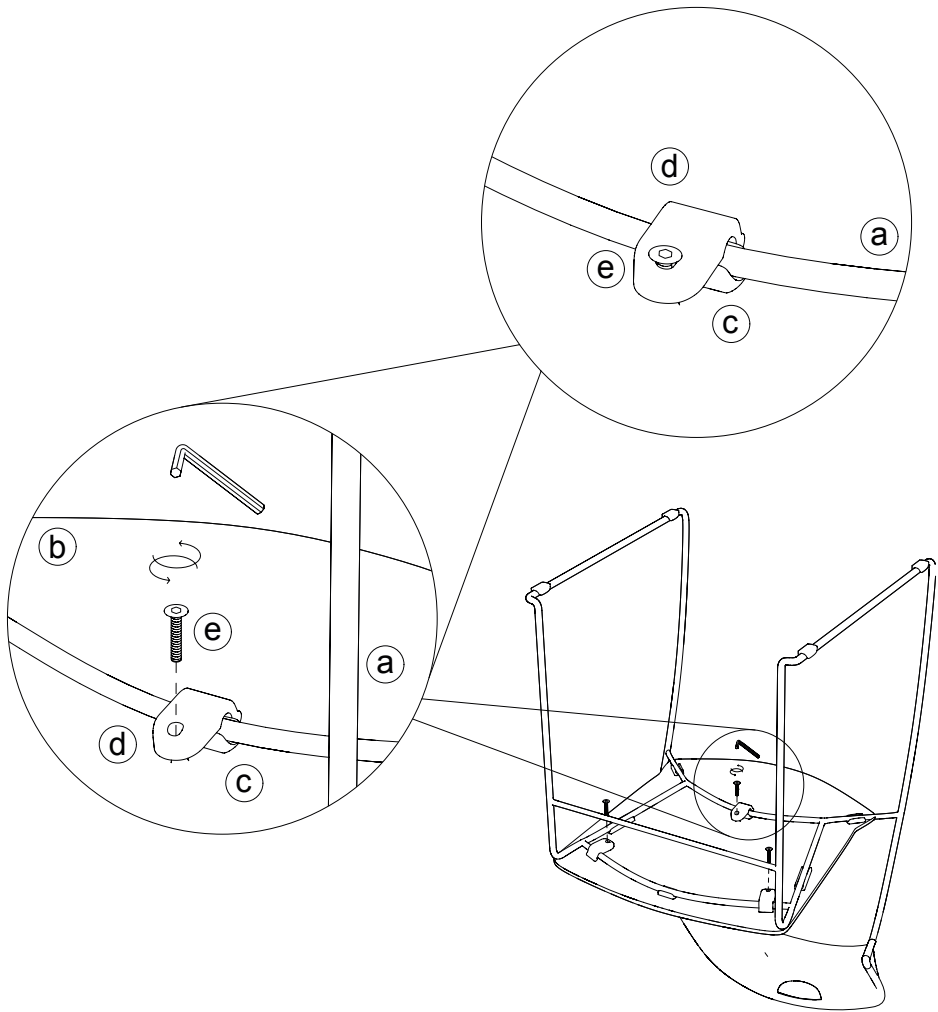

### Maintenance procedure - 3

Secure the rubber stoppers by tightening the screws with a 6 mm hex wrench.

### Procedura di manutenzione - 3

Applica i fermi in gomma avvitando le viti con una chiave esagonale da 6 mm.

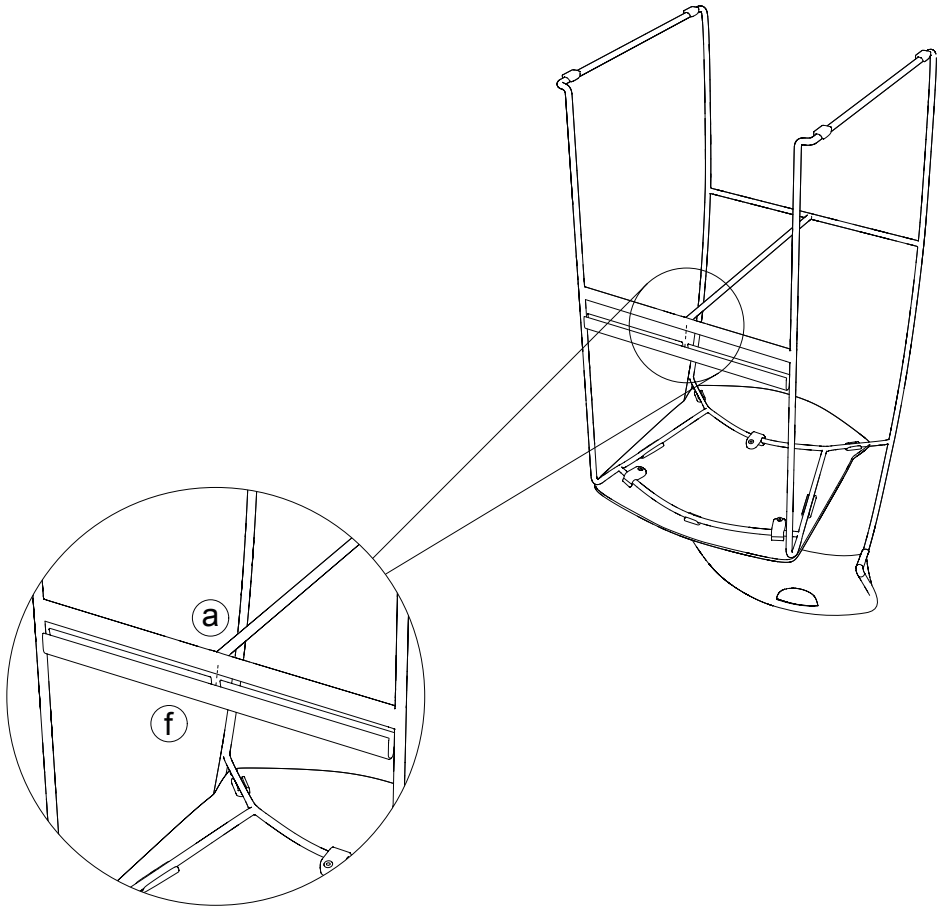

#### **Maintenance procedure - 4**

For stools, attach the snap-on footrest cover to the front bar located in the middle of the frame.

#### **Procedura di manutenzione - 4**

Per gli sgabelli, applicare il copri poggiatesta ad incastro sulla barra frontale posta a metà della struttura.

# **BALERI ITALIA**

is a trademark of Baleri Italia S.r.l./  
è un marchio Baleri Italia S.r.l.

Registered office/Sede legale  
Piazza Risorgimento, 7  
20129 Milano  
P.iva: 10138480966

ph: +39 035 2054611  
info@baleri-italia.com

[www.baleri-italia.com](http://www.baleri-italia.com)